

E-315w • E-415w • E-330WR STEALTH
EP-335w • EP-435w • SP-335w • SP-435w

Посібник користувача LPG

Зберігайте цей посібник користувача для подальшого використання, уважно прочитайте його, і якщо у вас виникнуть будь-які запитання, будь ласка, зв'яжіться з нами сьогодні.

Важлива інформація з безпеки

НЕБЕЗПЕКА, ПОПЕРЕДЖЕННЯ та ОБЕРЕЖНО

У цьому посібнику користувача використовуються твердження, щоб підкреслити критичну та важливу інформацію. Прочитайте та дотримуйтесь цих тверджень, щоб забезпечити безпеку та запобігти пошкодженню майна. Визначення тверджень наведено нижче.

- △ **НЕБЕЗПЕКА:** Вказує на небезпечну ситуацію, яка, якщо її не уникнути, призведе до смерті або серйозних травм.
- △ **ПОПЕРЕДЖЕННЯ:** Вказує на небезпечну ситуацію, яка, якщо її не уникнути, може призвести до смерті або серйозних травм.
- △ **УВАГА:** Вказує на небезпечну ситуацію, яка, якщо її не уникнути, може призвести до легких або середніх травм.

ВИКОРИСТОВУВАТИ ЛИШЕ НА ВІДКРИТОМУ ПОВІТРІ.
ПЕРЕД ВИКОРИСТАННЯМ ПРИЛАДУ ПРОЧИТАЙТЕ ІНСТРУКЦІЮ.

ПОВІДОМЛЕННЯ ДЛЯ МОНТАЖНИКА: Ці інструкції мають бути залишені споживачеві.

ПОВІДОМЛЕННЯ ДЛЯ СПОЖИВАЧА: Зберігайте ці інструкції для подальшого використання.

△ НЕБЕЗПЕКА

Якщо ви відчуваєте запах газу:

- Перекрийте подачу газу до приладу (гриля)
- Загасіть будь-який відкритий вогонь.
- Відкрийте кришку.
- Якщо запах не зникає, тримайтеся подалі від приладу (гриля) та негайно зателефонуйте до постачальника газу або до пожежної служби.

△ ПОПЕРЕДЖЕННЯ

- Не зберігайте та не використовуйте бензин або інші легкозаймисті рідини або пари поблизу цього (барбекю) або будь-якого іншого приладу.
- Балон зі зрідженим нафтовим газом, не підключений для використання, не слід зберігати поблизу цього (гриля) або будь-якого іншого приладу.

Встановлення та складання

- △ **НЕБЕЗПЕКА:** Цей гриль не призначений для встановлення в або на транспортних засобах для відпочинку чи човнах.
- △ **ПОПЕРЕДЖЕННЯ:** Не використовуйте цей гриль, якщо всі деталі не на місці, а гриль не було належним чином зібрано відповідно до інструкцій зі складання.
- △ **ПОПЕРЕДЖЕННЯ:** Не вбудовуйте цю модель гриля у будь-яку вбудовану або висувну конструкцію.
- △ **ПОПЕРЕДЖЕННЯ:** Не модифікуйте прилад. Зріджений газ (LPG) не є природним газом. Переобладнання або спроба використання природного газу в газовому агрегаті LPG або LPG в газовому агрегаті є небезпечною та призведе до анулювання гарантії.

• Будь-які деталі, вироблені WEBER, не повинні змінюватися користувачем.

Експлуатація

- △ **НЕБЕЗПЕКА:** Використовуйте гриль лише на відкритому повітрі в добре провітрюваному приміщенні. Не використовуйте в гаражі, будівлі, проході, наметі, будь-якому іншому закритому приміщенні або під верхньою легкозаймистою конструкцією.
- △ **НЕБЕЗПЕКА:** Не використовуйте гриль в будь-якому транспортному засобі або в будь-якому складському чи вантажному відсіку будь-якого транспортного засобу. Це включає, але не обмежується, легкові автомобілі, вантажівки, універсали, мінівени, позашляховики, рекреаційні транспортні засоби та човни.
- △ **НЕБЕЗПЕКА:** Під час використання горючі матеріали не повинні знаходитися в межах 61 см від задньої або бічних сторін гриля.
- △ **НЕБЕЗПЕКА:** Тримайте зону приготування подалі від легкозаймистих парів та рідин, таких як бензин, спирт тощо, а також горючих матеріалів.
- △ **НЕБЕЗПЕКА:** Цей прилад слід тримати подалі від легкозаймистих матеріалів під час використання.
- △ **НЕБЕЗПЕКА:** Не накривайте гриль кришкою або будь-якими легкозаймистими предметами або не ставте їх у зону зберігання під барбекю, поки воно працює або гаряче.
- △ **НЕБЕЗПЕКА:** У разі займання жиру вимкніть усі пальники та залиште кришку закритою, доки вогонь не згасне.
- △ **ПОПЕРЕДЖЕННЯ:** Доступні частини можуть бути дуже гарячими. Тримайте маленьких дітей подалі від них.
- △ **ПОПЕРЕДЖЕННЯ:** Вживання алкоголю, рецептурних ліків, безрецептурних ліків або заборонених наркотиків може погіршити здатність споживача правильно та безпечно збирати, переміщувати, зберігати або експлуатувати гриль.
- △ **ПОПЕРЕДЖЕННЯ:** Ніколи не залишайте гриль без нагляду під час попереднього розігріву або використання. Будьте обережні під час використання цього гриля. Весь котел нагрівається під час використання.
- △ **ПОПЕРЕДЖЕННЯ:** Використовуйте термостійкі рукавички для барбекю (відповідно до EN 407, рівень контактного нагріву 2 або вище) під час роботи з грилем.
- △ **ПОПЕРЕДЖЕННЯ:** Не переміщуйте прилад під час використання.
- △ **ПОПЕРЕДЖЕННЯ:** Тримайте шнур живлення та шланг подачі палива подалі від нагрітих поверхонь.
- △ **УВАГА:** Цей продукт пройшов перевірку на безпеку та сертифікований лише для використання в певній країні. Зверніться до позначення країни, розташованого на зовнішній стороні коробки.

• Не використовуйте деревне вугілля, брикети або вулканічну породу в грилі.

• Прилад не призначений для використання особами (включаючи дітей) з обмеженими фізичними, сенсорними або розумовими здібностями, або без досвіду та знань, окрім випадків, коли вони перебувають під наглядом або отримали інструкції.

ΔУВАГА: Цей продукт пройшов перевірку на безпеку та сертифікований для використання лише в певній країні. Див. позначення країни, розташоване на зовнішній стороні коробки.

- Не використовуйте деревне вугілля, брикети або вулканічну породу в грилі.
- Прилад не призначений для використання особами (включаючи дітей) з обмеженими фізичними, сенсорними або розумовими здібностями, або без досвіду та знань, окрім випадків, коли вони перебувають під наглядом або отримали інструкції.

Зберігання та/або невикористання

- Δ **ПОПЕРЕДЖЕННЯ:** Вимкніть подачу газу на газовому балоні після використання.
- Δ **ПОПЕРЕДЖЕННЯ:** Балони зі зрідженим нафтовим газом (LPG) повинні зберігатися на відкритому повітрі в недоступному для дітей місці та не повинні зберігатися в будівлі, гаражі чи будь-якому іншому закритому приміщенні.
- Δ **ПОПЕРЕДЖЕННЯ:** Після певного періоду зберігання та/або невикористання, перед використанням слід перевірити гриль на наявність витоків газу та перешкод для пальника.

- Зберігання гриля в приміщенні дозволено лише за умови відключення та зняття балону зі зрідженим газом з грилем.

Обіцянка WEBER

У WEBER ми пишаємося двома речами: створенням довговічних грилів та забезпеченням відмінного обслуговування клієнтів протягом усього життя.

Це добровільна гарантія WEBER, що надається вам безкоштовно. Вона містить інформацію, необхідну для ремонту вашого продукту WEBER у малоімовірному випадку несправності або дефекту.

Відповідно до чинного законодавства, клієнт має кілька прав у разі дефекту продукту. Ці права включають додаткове виконання або заміну, зниження ціни покупки та компенсацію. Наприклад, у Європейському Союзі це дворічна законна гарантія, що починається з дати передачі продукту. Ці та інші законні права залишаються незмінними під дією цього гарантійного положення. Фактично, ця гарантія надає Власнику додаткові права, які є незалежними від законних гарантійних положень.

ДОБРОВОЛЬНА ГАРАНТІЯ WEBER

Компанія WEBER гарантує покупцеві продукту WEBER (або у випадку подарунка чи рекламної акції, особи, для якої його було придбано як подарунок чи рекламний товар), що продукт WEBER не має дефектів матеріалів та виготовлення протягом зазначеного нижче періоду (періодів), за умови складання та експлуатації відповідно до супровідного посібника з експлуатації. (Примітка: Якщо ви втратите або загубите посібник з експлуатації WEBER, його можна знайти онлайн на сайті www.weber-ukraine.com, або на веб-сайті вашої країни, на який може бути перенаправлено Власника). За умови нормального використання та обслуговування в приватному будинку або квартирі, Weber погоджується в рамках цієї гарантії ремонтувати або замінювати дефектні деталі протягом відповідних, обмежень та винятків, зазначених нижче. У МЕЖАХ, ДОЗВОЛЕНИХ ЧИННИМ ЗАКОНОДАВСТВОМ, ЦЯ ГАРАНТІЯ ПОШИРЮЄТЬСЯ ЛИШЕ НА ПЕРШОГО ПОКУПЦЯ І НЕ ПЕРЕДАЄТЬСЯ НАСТУПНИМ ВЛАСНИКАМ, ЗА ВИНЯТКОМ ВИПАДКІВ ПОДАРУНКІВ ТА РЕКЛАМНИХ ТОВАРІВ, ЯК ЗАЗНАЧЕНО ВИЩЕ.

ОБОВ'ЯЗКИ ВЛАСНИКА ЗА ЦІЄЮ ГАРАНТІЄЮ

Вищезазначена гарантія діє лише за умови, що Власник належним чином дбайливо ставиться до продукту WEBER, дотримуючись усіх інструкцій зі складання, інструкцій з використання та профілактичного обслуговування, як зазначено в супровідному посібнику користувача, якщо тільки Власник не може довести, що дефект або несправність не пов'язані з невиконанням вищезазначених зобов'язань. Якщо ви проживаєте в прибережній зоні або ваш продукт розташований поблизу басейну, технічне обслуговування включає регулярне миття та ополіскування зовнішніх поверхонь, як зазначено в супровідному посібнику користувача.

ГАРАНТІЙНЕ ВИКОНАННЯ / ВИКЛЮЧЕННЯ ГАРАНТІЇ

Якщо ви вважаєте, що на вашу деталь поширюється ця Гарантія, зверніться до служби підтримки клієнтів WEBER, використовуючи контактну інформацію на нашому веб-сайті (www.weber-ukraine.com) або інший веб-сайт для вашої країни, на який може бути перенаправлено Власника.

WEBER, після розслідування, відремонтує або замінить (на власний розсуд) дефектну деталь, на яку поширюється ця Гарантія. У випадку, якщо ремонт або заміна неможливі, Weber може (на власний розсуд) замінити відповідний гриль на новий гриль рівної або більшої вартості. WEBER може попросити вас повернути деталі для перевірки з попередньою оплатою вартості доставки.

Ця ГАРАНТІЯ втрачає чинність, якщо є пошкодження, знос, знебарвлення та/або іржа, за які WEBER не несе відповідальності, викликані:

- Зловживанням, неправильним використанням, зміною, модифікацією, неправильним застосуванням,
- вандалізмом, недбалістю, неправильним складанням або встановленням, та неналежним виконанням звичайного та планового технічного обслуговування;
- Комахи (такі як павуки) та гризуни (такі як білки), включаючи, але не обмежуючись, пошкодження трубок пальника та/або газових шлангів;
- Вплив солоного повітря та/або джерел хлору, таких як плавальні басейни та гідромасажні ванни/спа;
- Суворі погодні умови, такі як град, урагани, землетруси, цунамі або хвилі, торнадо або сильні шторми.

Використання та/або встановлення на ваш продукт WEBER деталей, які не є оригінальними деталями WEBER, призведе до анулювання цієї гарантії, а будь-які пошкодження, що виникли в результаті цього, не покриваються цією гарантією.

Будь-яке переобладнання газового барбекю, не дозволене WEBER або не виконане авторизованим сервісним техніком WEBER, призведе до анулювання цієї гарантії.

ГАРАНТІЙНІ ТЕРМІНИ НА ВИРІБ

Котел:

12 років, без іржі/прогорання
(2 роки на фарбу, за винятком вицвітання або зміни кольору)

Збірка кришки:

12 років, без іржі/прогорання
(2 роки на фарбу, за винятком вицвітання або зміни кольору)

Трубки пальника з нержавіючої сталі:

10 років, без іржі/прогорання

Решітки для приготування їжі з нержавіючої сталі:

10 років, без іржі/прогорання

Ароматизовані пластини з нержавіючої сталі:

10 років, без іржі/прогорання

Чавунні решітки для приготування їжі з порцеляновим покриттям:

10 років, без іржі/прогорання

Електроніка та компоненти WEBER CONNECT:

3 роки

Всі інші деталі:

5 років

ВІДМОВА ВІД ВІДПОВІДАЛЬНОСТІ

ОКРІМ ГАРАНТІЇ ТА ВІДМОВИ ВІД ВІДПОВІДАЛЬНОСТІ, ЯК ОПИСАНО, У ЦЬОЇ ГАРАНТІЙНІЙ ЗАЯВІ, НЕ МІСТІТЬ ЖОДНИХ ПОДАЛЬШИХ ГАРАНТІЙ АБО ДОБРОВОЛЬНИХ ЗАЯВ ПРО ВІДПОВІДАЛЬНІСТЬ, НАДАНИХ ТУТ, ЯКІ ВИХОДЯТЬ ЗА МЕЖІ ЗАКОНОДАВЧОЇ ВІДПОВІДАЛЬНОСТІ, ЩО ЗАСТОСОВУЄТЬСЯ ДО WEBER. ЦЯ ГАРАНТІЙНА ЗАЯВА ТАКОЖ НЕ ОБМЕЖУЄ ТА НЕ ВИКЛЮЧАЄ СИТУАЦІЇ АБО ПРЕТЕНЗІЇ, КОЛИ WEBER НЕСЕ ОБОВ'ЯЗКОВУ ВІДПОВІДАЛЬНІСТЬ, ЯК ПРЕДИСАНО ЗАКОНОМ. ЖОДНІ ГАРАНТІЇ НЕ ДІЮТЬ ПІСЛЯ ЗАКІНЧЕННЯ ВІДПОВІДАЛЬНИХ ПЕРІОДІВ ЦЬОЇ ГАРАНТІЇ. ЖОДНІ ІНШІ ГАРАНТІЇ, НАДАНІ БУДЬ-ЯКОЮ ОСОБОЮ, ВКЛЮЧАЮЧИ ДИЛЕРА АБО РОЗДІБНОГО ПРОДАВЦЯ, ЩОДО БУДЬ-ЯКОГО ПРОДУКТУ (ТАКІ ЯК БУДЬ-ЯКІ «РОЗШИРЕНІ ГАРАНТІЇ»), НЕ ПОВ'ЯЗАНІ З ЦЬОЮ ГАРАНТІЄЮ. ВИНЯТКОВИМ ЗАСОБОМ ПРАВОВОГО ЗАХИСТУ ЗА ЦЬОЮ ГАРАНТІЄЮ Є РЕМОНТ АБО ЗАМІНА ДЕТАЛІ АБО ВИРОБУ. ЗА ЖОДНИХ ОБСТАВИН ЗА ЦЬОЮ ДОБРОВОЛЬНОЮ ГАРАНТІЄЮ ВІДШКОДУВАННЯ НЕ БУДЕ ПЕРЕВИЩУВАТИ СУМУ ЦІНИ ПОКУПКИ ПРОДАНОГО ВИРОБУ WEBER. ВИ БЕРЕТЕ НА СЕБЕ РИЗИК ТА ВІДПОВІДАЛЬНІСТЬ ЗА ВТРАТИ, ПОШКОДЖЕННЯ, АБО ТРАВМИ, ЗАПОДІЯНІ ВАШОМУ МАЙНУ ТА/АБО ІНШИМ ОСІБ ТА ЇХНЬОМУ МАЙНУ, ЩО ВИНИКЛИ ВНАСЛІДОК НЕПРАВИЛЬНОГО ВИКОРИСТАННЯ АБО ЗЛОВЖИВАННЯ ВИРОБУ АБО НЕДОТРИМАННЯ ІНСТРУКЦІЙ, НАДАНИХ WEBER У СУПРОВІДЖЕНОМУ ПОСІБНИКУ ВЛАСНИКА. НА ДЕТАЛІ ТА АКСЕСУАРИ, ЗАМІНЕНІ ЗА ЦЬОЮ ГАРАНТІЄЮ, ГАРАНТІЯ НАДАЄТЬСЯ ЛИШЕ ПРОТЯГОМ ЗАЛИШКУ ВИЩЕЗГАДАНОГО ГАРАНТІЙНОГО ПЕРІОДУ.

ЦЯ ГАРАНТІЯ ДІЄ ЛИШЕ НА ВИКОРИСТАННЯ В ПРИВАТНОМУ ОДНОСІМЕЙНОМУ БУДИНКУ АБО КВАРТИРІ І НЕ ПОВ'ЯЗУЄТЬСЯ З БАРБЕКЮ WEBER, ЩО ВИКОРИСТОВУЮТЬСЯ В КОМЕРЦІЙНИХ, КОМУНАЛЬНИХ АБО БАГАТОБУДИНКОВИХ ПРИМІЩЕННЯХ, ТАКИХ ЯК РЕСТОРАНИ, ГОТЕЛІ, КУРОРТИ АБО ОРЕНДОВІ ОБ'ЄКТИ.

WEBER МОЖЕ ЧАС ВІД ЧАСУ ЗМІНЮВАТИ ДИЗАЙН СВОЄЇ ВИРОБИ. НІЩО, ЩО МІСТИТЬСЯ В ЦЬОЇ ГАРАНТІЇ, НЕ ТЛУМАЧИТЬСЯ ЯК ЗОБОВ'ЯЗАННЯ WEBER ВКЛЮЧАТИ ТАКІ ЗМІНИ В ДИЗАЙНІ ДО РАНІШЕ ВИРОБЛЕНИХ ВИРОБІВ, А ТАКІ ЗМІНИ НЕ ТЛУМАЧИТЬСЯ ЯК ВИЗНАННЯ ТОГО, ЩО ПОПЕРЕДНІ ДИЗАЙНИ БУЛИ ДЕФЕКТНИМИ

Важлива інформація про зріджений газ та підключення до газового обладнання

Що таке ЗНГ?

Зріджений нафтовий газ, також званий LPG або LP, — це легкозаймистий продукт на основі нафти, який використовується для палива вашого барбекю. Це газ за помірних температур і тиску, коли він не міститься в контейнері. Але за помірною тиску всередині контейнера, такого як балон, LPG є рідиною. Коли тиск скидається з балона, рідина легко випаровується та перетворюється на газ.

Поради щодо безпечного поводження з балонами зі зрідженим нафтовим газом

- Пognутий або іржавий балон зі зрідженим газом може бути небезпечним і його має перевірити ваш постачальник зрідженого газу. Не використовуйте балон з пошкодженим клапаном.
- Хоча ваш балон зі зрідженим газом може здаватися порожнім, газ все ще може бути присутнім, і балон слід транспортувати та зберігати відповідно.
- Балон зі зрідженим газом повинен бути встановлений, транспортований та зберігаться у вертикальному, безпечному положенні. Балони не слід кидати або грубо поводитися з ними.

- Ніколи не зберігайте та не транспортуйте балон зі зрідженим нафтовим газом там, де температура може досягати 50°C (балон стане занадто гарячим, щоб тримати його в руках).
- Під час роботи з газовим балоном або його заміни поблизу не повинно бути джерел займання.

Вимоги до балонів зі зрідженим газом

- Використовуйте балони з мінімальною місткістю 3 кг та максимальною місткістю 13 кг.

Що таке регулятор?

Ваш газовий гриль оснащений регулятором тиску, який є пристроєм для контролю та підтримки рівномірного тиску газу, коли газ випускається з балона зі зрідженим газом.

Вимоги до регулятора та шланга

- Довжина шланга не повинна перевищувати 1,5 метра.
- Уникайте перегинання шланга.
- Запасний регулятор та шланги повинні відповідати вимогам Weber

ВАЖЛИВО: Ми рекомендуємо замінювати газовий шланг на вашому газовому грилі кожні п'ять років. У деяких країнах можуть бути вимоги щодо заміни газового шланга протягом менш ніж п'яти років, і в такому разі вимоги цієї країни матимуть перевагу.

Щоб замінити шланг, регулятор та клапан, зверніться до представника служби підтримки клієнтів у вашому регіоні, використовуючи контактну інформацію на нашому веб-сайті. Зайдіть на сайт www.weber-ukraine.com.

Розміри отворів клапана пальника GENESIS та дані про споживання

РОЗМІРИ ОТВОРІВ КЛАПАНА ПАЛЬНИКА

Країна	Категорія газу	Моделі з 3 пальниками	Моделі з 3 пальниками
Україна	I3B/P (37 mbar)	Основні пальники 0,94 мм Пальник для обсмажування 0,94мм Бічний пальник 0,96 мм	Основні пальники 0,92 мм Пальник для обсмажування 0,92 мм Бічний пальник 0,96 мм

ДАНІ ПРО СПОЖИВАННЯ

Категорія газу	315w Models	330WR Models	335w Models	415w Models	435w Models
I3B/P (37 mbar)	11.4 kW Propane 13.2 kW Butane	5.2 kW Propane 17.6 kW Butane	18.7 kW Propane 21.6 kW Butane	14.1 kW Propane 16.7 kW Butane	21.1 kW Propane 24.5 kW Butane
	801 g/h Propane 944 g/h Butane	1086 g/h Propane 1281 g/h Butane	1336 g/h Propane 1572 g/h Butane	991 g/h Propane 1195 g/h Butane	1505 g/h Propane 1784 g/h Butane

Початок роботи

Встановлення балона зі зрідженим газом Вимоги до шафи

Балон зі зрідженим газом має поміщатися всередині шафи для гриля.

Максимальні вимоги до розміру балонів, встановлених всередині шафи:

Місткість циліндра: максимум 13 кг

Висота циліндра: максимум 587 мм

Ширина циліндра: максимум 289 мм (прямокутна основа) або максимум 318 мм (кругла основа)

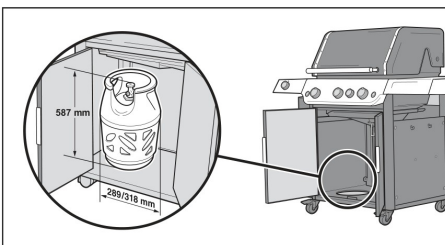

Основа циліндра повинна поміщатися в тримач резервуара та лежати рівно на дні.

На ілюстрації показано кілька можливих моделей циліндрів, схвалених для встановлення всередині шафи, з вказаними розмірами.

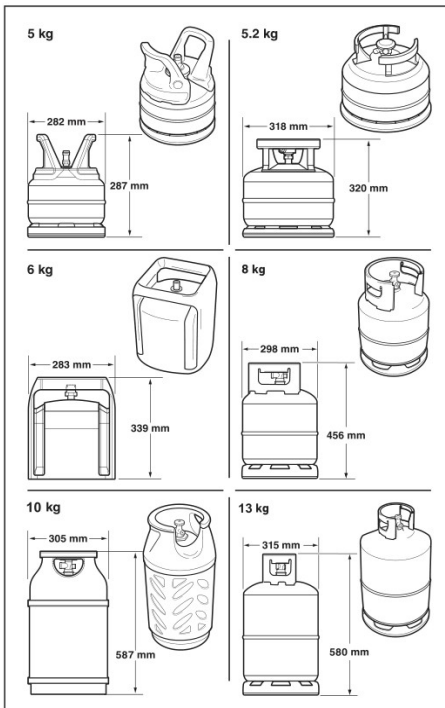

⚠ **ПОПЕРЕДЖЕННЯ:** Не використовуйте балон зі зрідженим нафтовим газом, якщо він не відповідає вимогам щодо розміру балона для розміщення всередині шафи.

Підготовка до встановлення балона зі зрідженим газом

Газовий шланг необхідно закріпити на бічній панелі за допомогою постачального кронштейна для шланга.

- 1) Відкрийте дверцята шафи.
- 2) Посуньте кронштейн для шланга (А) вздовж шланга, щоб вирівняти його з монтажним язичком всередині лівої панелі. Закріпіть одним гвинтом з хрестоподібною головкою.

Встановлення балона зі зрідженим газом

- 1) Підніміть і помістіть балон у тримач балона (В) на нижній панелі. Основа балона повинна поміститися в тримач балона.
- 2) Поверніть балон так, щоб отвір клапана був спрямований до передньої частини гриля.
- 3) Закріпіть балон ременем (С).
- 4) Підключіть регулятор до балона зі зрідженим газом. Див. «ПІДКЛЮЧЕННЯ РЕГУЛЯТОРА ДО БАЛОНА».

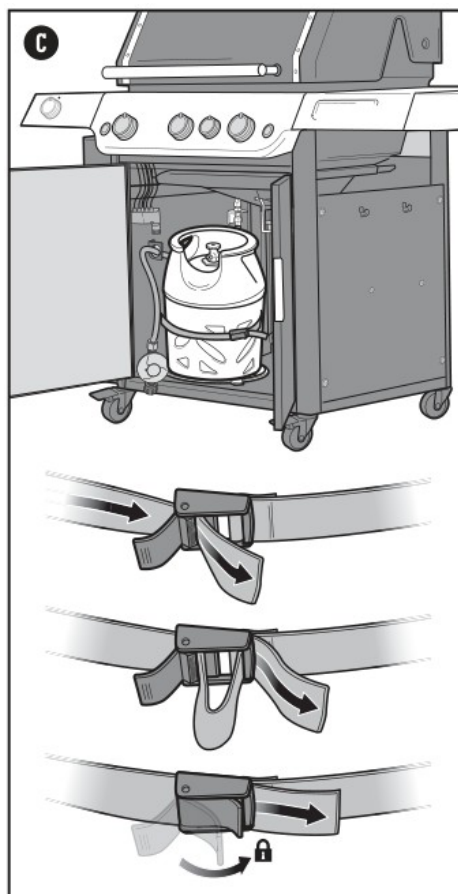
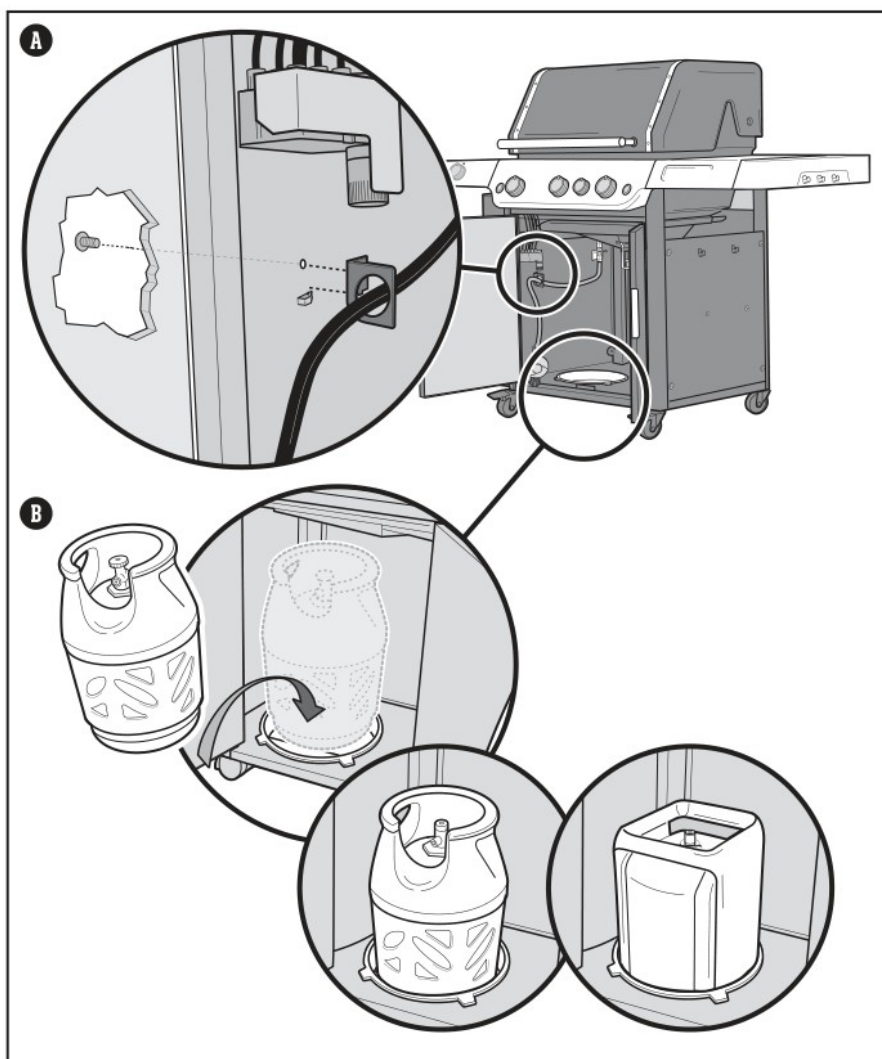

Максимальна місткість балона зі зрідженим газом **ВСЕРЕДИНІ** шафи становить 13 кг.

Довжина шланга не повинна перевищувати 1,5 метра.

⚠ ПОПЕРЕДЖЕННЯ: Шланг має бути закріплений до бічної панелі за допомогою кронштейна для кріплення шланга. Невиконання цього може призвести до пошкодження шланга, що може призвести до пожежі або вибуху, що може призвести до серйозних травм або смерті, а також до пошкодження майна.

Підключення балона зі зрідженим газом та перевірка на витік
Підключіть регулятор до балона.

- 1) Перевірте, чи всі ручки керування пальником знаходяться у вимкненому положенні. Перевірте, натиснувши та повернувши ручки за годинниковою стрілкою.
- 2) Визначте тип вашого регулятора та підключіть регулятор до балона зі зрідженим газом, дотримуючись відповідних інструкцій з підключення.

Примітка: Перед підключенням переконайтеся, що клапан балона зі зрідженим газом або важіль регулятора закрито.

Підключіть, повернувши за годинниковою стрілкою (A)

Прикрутіть регулятор до балона, повернувши фітінг за годинниковою стрілкою (a). Розташуйте регулятор так, щоб вентиляційний отвір (b) був спрямований вниз.

Підключіть, повернувши проти годинникової стрілки (B)

Прикрутіть регулятор до балона, повернувши фітінг проти годинникової стрілки.

Підключіть, повернувши важіль та зафіксувавши його (C)

Поверніть важіль регулятора (a) за годинниковою стрілкою у вимкнене положення.

Натисніть на регулятор вниз на клапан балона, доки регулятор не зафіксується (b).

Підключіть, зсунувши хомутик (D)

Переконайтеся, що важіль регулятора знаходиться у вимкненому положенні (a). Посуньте хомутик регулятора вгору (b). Натисніть на регулятор вниз на клапан балона та підтримуйте тиск.

Зсуньте комір вниз, щоб закрити (c). Якщо регулятор не заблокується, повторіть процедуру.

Примітка: Ілюстрації регуляторів, наведені в цьому посібнику, можуть не збігатися з регулятором, який ви використовуєте для свого гриля, через різні національні чи регіональні правила.

Що таке перевірка на витік?

Після правильного встановлення балона зі зрідженим нафтовим газом необхідно виконати перевірку на витік. Перевірка на витік – це надійний спосіб переконаватися, що газ не витікає після підключення балона. Наступні фітінги слід перевіряти щоразу, коли балон заправляється та встановлюється знову:

- Місце підключення регулятора до балона.
- Місце підключення газового шланга до перегородки.
- Місце підключення перегородки до гофрованого газового шланга.

Перевірка на витік газу

- 1) Змочіть фітінги мильним розчином за допомогою пульверизатора, щітки або ганчірки. Ви можете зробити власний мильний розчин, змішавши 20% рідкого мила з 80% води; або ви можете придбати розчин для перевірки на витік у відділі сантехніки будь-якого господарського магазину.
- 2) Визначте тип вашого регулятора. Увімкніть подачу газу, повернувши вентиль балона проти годинникової стрілки (G) або перемістивши важіль регулятора у положення "увімкнено" (H).

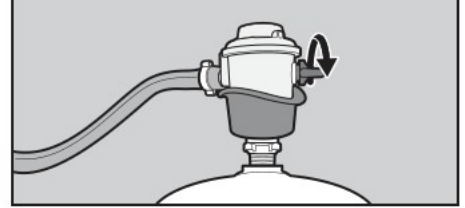
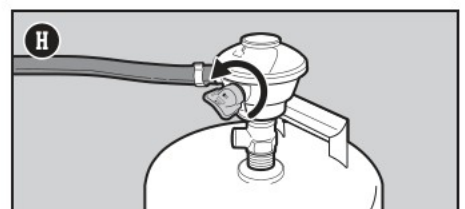
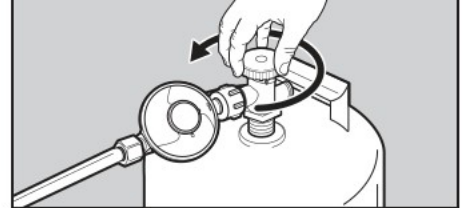
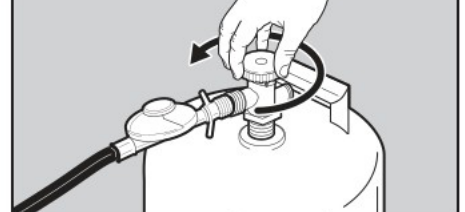
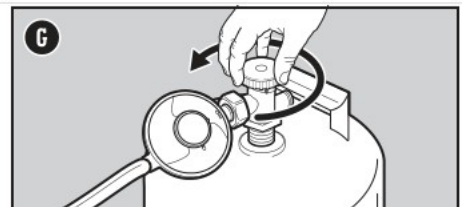
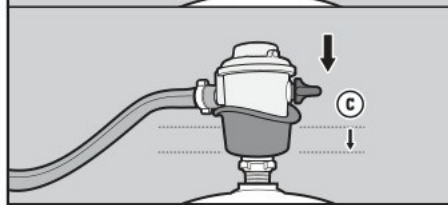
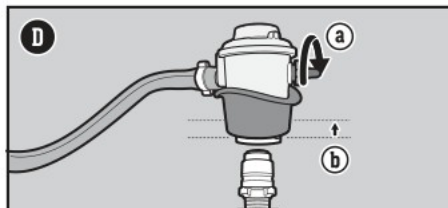
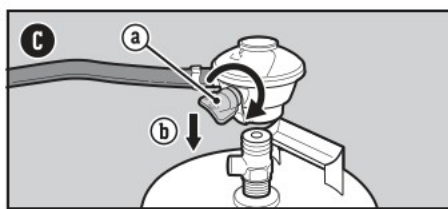
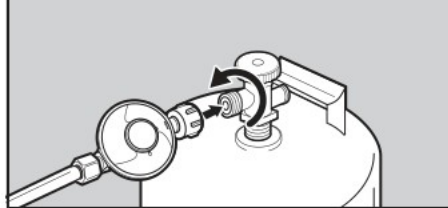
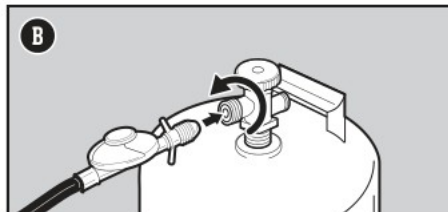
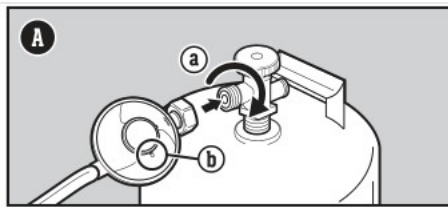

Перевірка шланга

Необхідна регулярна перевірка шланга.

- 1) Переконайтеся, що барбекю вимкнено та охолонуло.
- 2) Перевірте шланг на наявність будь-яких ознак тріщин, потертостей або порізів (A). Якщо шланг пошкоджено будь-яким чином, не використовуйте барбекю.

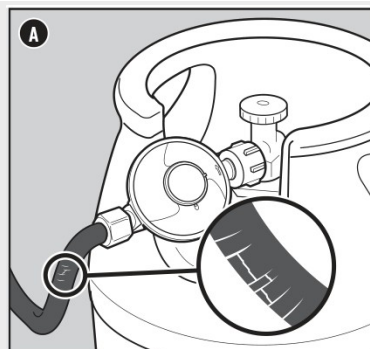

⚠ ПОПЕРЕДЖЕННЯ: Якщо шланг пошкоджено будь-яким чином, не використовуйте гриль. Замініть його, використовуючи лише шланг, авторизований WEBER.

- ⚠ **НЕБЕЗПЕКА:** Не використовуйте полум'я для перевірки на наявність витоків газу. Переконайтеся, що під час перевірки на наявність витоків немає іскор або відкритого вогню.
- ⚠ **НЕБЕЗПЕКА:** Витік газу може спричинити пожежу або вибух.
- ⚠ **НЕБЕЗПЕКА:** Не використовуйте барбекю, якщо є витік газу.
- ⚠ **НЕБЕЗПЕКА:** Якщо ви бачите, відчуваєте запах або чуєте шипіння газу, що витікає з балона зі зрідженим нафтовим газом:
 1. Відійдіть від балона зі зрідженим нафтовим газом.
 2. Не намагайтеся самостійно усунути проблему.
 3. Викличте пожежну службу.
- ⚠ **НЕБЕЗПЕКА:** Завжди закривайте вентиль балона перед від'єднанням регулятора. Не намагайтеся від'єднати газовий регулятор та шланг або будь-яку газову арматуру під час роботи цього гриля.
- ⚠ **НЕБЕЗПЕКА:** Не зберігайте запасний балон зі зрідженим нафтовим газом під цим барбекю або поблизу нього. Ніколи не заповнюйте балон більше ніж на 80%. Недотримання цих інструкцій може призвести до пожежі, що спричинить смерть або серйозні травми.

З) Якщо з'являються бульбашки, це означає витік:

- Якщо витік знаходиться на з'єднанні регулятора з балоном або на з'єднанні шланга регулятора з регулятором (I), вимкніть подачу газу. НЕ ВИКОРИСТОВУЙТЕ ГРИЛЬ.
- Якщо витік знаходиться на будь-якому з'єднанні, зазначеному на малюнку (J), знову затягніть з'єднання гайковим ключем і перевірте на наявність витоків мильним розчином. Якщо витік не зникає, вимкніть газ. НЕ ВИКОРИСТОВУЙТЕ ГРИЛЬ.
- Якщо витік знаходиться на будь-якому з'єднанні, зазначеному на малюнку (K), вимкніть газ. НЕ ВИКОРИСТОВУЙТЕ ГРИЛЬ. Якщо є витік, зверніться до представника служби підтримки клієнтів у вашому регіоні, використовуючи контактну інформацію на нашому веб-сайті.

4) Якщо бульбашки не з'являються, перевірка на витік завершена:

- Вимкніть подачу газу та промийте з'єднання водою.

ПРИМІПКА: Оскільки деякі розчини для перевірки на герметичність, зокрема мило та вода, можуть бути дещо корозійними, усі з'єднання слід промити водою після перевірки на герметичність.

Додаткові запобіжні заходи щодо перевірки витоків

Наступні фітинги слід перевірити на витік газу щоразу, коли балон заправляється та встановлюється знову:

- На регуляторі та в місці підключення регулятора до балона(I).

Від'єднайте регулятор від балона

Щоб зняти балон:

- 1) Переконайтеся, що клапан балона зі зрідженим газом або важіль регулятора повністю закриті.
- 2) Зсередини шафи відпустіть застіжку на ремені кріплення балона.
- 3) Від'єднайте регулятор.
- 4) Зніміть балон.

Будьте обережні, замінюючи балон зі зрідженим газом (резервуар) під час приготування їжі. Весь котел та система управління жиром нагріваються під час використання. Завжди використовуйте термостійкі рукавички або мітенки під час роботи з балоном зі рідженим газом.

Закріпіть ремінець балона після підключення нового балона.

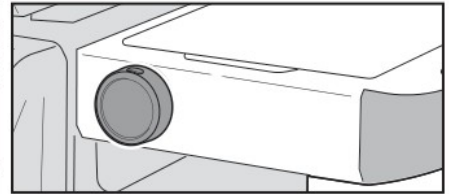
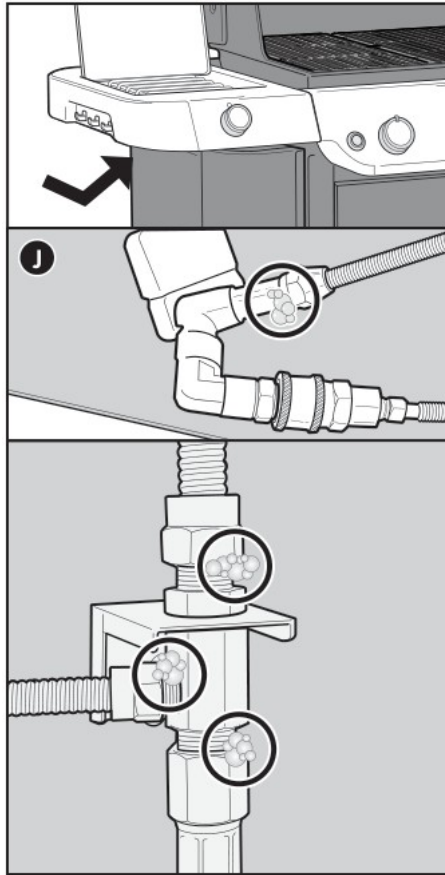

Цифровий дисплей температури

Ця функція доступна лише на окремих моделях.

Цифровий дисплей температури надає вам зручний спосіб перевірити температуру поверхні вашого барбекю. Під час використання гриля дотримуйтесь цих інструкцій щодо використання цифрового дисплея температури

Увімкнення дисплея

- 1) Натисніть і утримуйте кнопку живлення протягом 2 секунд, щоб увімкнути дисплей. Кнопка живлення розташована у верхній частині дисплея.

ПРИМІПКА: Гриль завжди слід попередньо розігрівати протягом 10 хвилин або більше. Якщо дисплей увімкнено, коли гриль вимкнено, індикатори дисплея циклічно змінюватимуть час запуску протягом перших 4 хвилин, поки температура гриля відображається на дисплеї. Якщо дисплей увімкнено після того, як гриль вимкнено, на дисплеї автоматично відобразиться температура гриля.

- 2) Якщо ви хочете перемикатися між Фаренгейтами (F°) та Цельсіями (C°), зніміть дисплей зі столу, щоб отримати доступ до кнопки на задній панелі. Натисніть кнопку, щоб перемикатися між цими опціями.

Яскравість

Після увімкнення дисплей працюватиме на 100% яскравості протягом 15 хвилин, потім трохи зменшиться, щоб зберегти час роботи акумулятора. Щоб оновити яскравість дисплея до 100%, просто натисніть кнопку живлення, і дисплей оновиться до 100% яскравості протягом 2 хвилин

Вимкнення дисплея

- 1) Щоб вимкнути дисплей вручну, натисніть і утримуйте кнопку живлення протягом 2 секунд.

ПРИМІПКА: Дисплей автоматично вимкнеться після того, як протягом 4 хвилин не буде виявлено жодного тепла або гриль повністю охолоне. Код помилки E-8: Якщо термопара від'єдналася, на дисплеї відобразиться напис «E-8». Зверніться до служби підтримки клієнтів WEBER для отримання допомоги.

Батарейки

Коли настане час замінити 2 батарейки типу AA, внизу екрана з'явиться значок низького заряду батарейки. Зніміть дисплей зі столу, щоб отримати доступ до кришки батарейного відсіку. Використовуйте лише лужні батарейки. Не змішуйте старі та нові батарейки або різні типи батарейок (стандартні, лужні або акумуляторні).

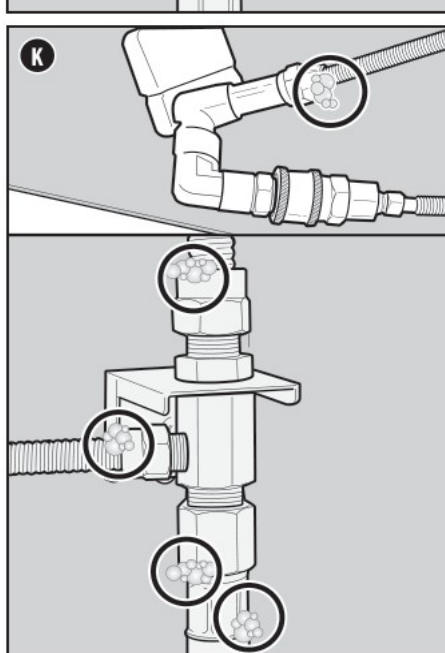
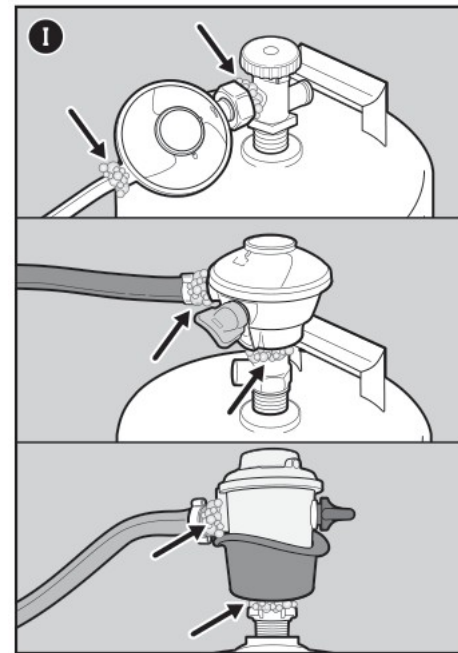
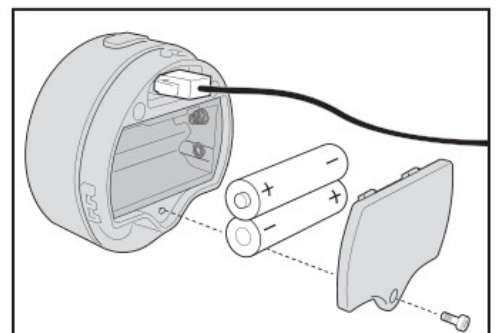
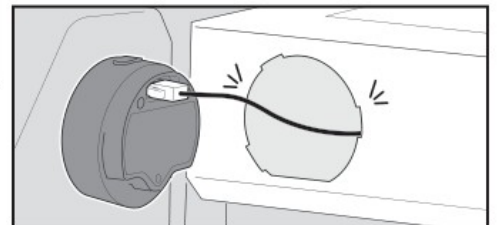

- ⚠ **НЕБЕЗПЕКА:** Не застеляйте висувний піддон для жиру або котел алюмінієвою фольгою.
- ⚠ **НЕБЕЗПЕКА:** Перевіряйте висувний піддон для жиру та піддон на наявність накопичення жиру перед кожним використанням. Видаліть надлишки жиру, щоб уникнути займання жиру.
- ⚠ **ПОПЕРЕДЖЕННЯ:** Будьте обережні під час зняття піддону та утилізації гарячого жиру.
- ⚠ **ПОПЕРЕДЖЕННЯ:** Використовуйте термостійкі рукавички для гриля або рукавиці (що відповідають стандарту EN 407, рівень контактної нагріву 2 або вище) під час роботи з грилем.

- ⚠ **ПОПЕРЕДЖЕННЯ:** Щітки для гриля слід регулярно перевіряти на наявність ослаблених щетинок та надмірного зносу. Замініть щітку, якщо на решітках для приготування або щітці виявлено ослаблені щетинок. WEBER рекомендує купувати нову щітку для барбекю зі щетиною з нержавіючої сталі на початку кожної весни.
- ⚠ **ПОПЕРЕДЖЕННЯ:** Якщо шланг пошкоджено будь-яким чином, не використовуйте гриль. Замініть його лише за допомогою шланга, авторизованого WEBER.
- ⚠ **ПОПЕРЕДЖЕННЯ:** Тримайте вентиляційні отвори навколо бака чистими та без сміття.
- ⚠ **ПОПЕРЕДЖЕННЯ:** Тримайте шнур живлення та шланг подачі палива подалі від нагрітих поверхонь.

Експлуатація Розпалювання гриля.

Використання електронної системи запалювання для розпалювання гриля.

Кожна ручка керування керує окремим пальником, і кожен пальник запалюється незалежно. Запалюйте пальники, починаючи зліва направо. Усі пальники повинні бути запалені для попереднього розігріву, однак, не обов'язково запалювати всі пальники під час приготування на грилі.

- 1) Відкрийте кришку барбекю (А).
- 2) Перевірте, чи всі ручки керування пальниками знаходяться у положенні вимкнено. Перевірте, натиснувши та повернувши ручки за годинниковою стрілкою (В).

Примітка: Важливо, щоб усі ручки керування пальниками були у положенні вимкнено, перш ніж увімкнути балон зі зрідженим газом.

- 3) Увімкніть подачу газу, повернувши вентиль балона проти годинникової стрілки або перемістивши важіль регулятора у положення увімкнено, залежно від підключення вашого регулятора/балона.
- 4) Почніть з пальника, що знаходиться найдалі ліворуч. Натисніть ручку керування пальником і поверніть її проти годинникової стрілки в положення «старт/висока потужність» (С).
- 5) Натисніть і утримуйте кнопку електронного запалювання (D). Ви почуєте цокання.
- 6) Перевірте, чи пальник горить, дивлячись крізь решітку для приготування та крізь виріз у пластині ароматизатора.
- 7) Якщо пальник не запалюється, поверніть ручку керування пальником у положення вимкнено і зачекайте п'ять хвилин, щоб газ вийшов, перш ніж намагатися знову запалити пальник.
- 8) Якщо пальник запалюється, повторіть кроки з 4 по 6, щоб запалити решту пальників

Якщо пальники не запалюються за допомогою електронного запалювання, зверніться до розділу «ВИРІШЕННЯ НЕСПРАВНОСТЕЙ». Там ви знайдете інструкції щодо запалювання барбекю сірником, щоб визначити точну причину проблеми.

Розігрійте гриль

Попереднє розігрівання барбекю є критично важливим для успішного приготування. Попереднє розігрівання допомагає запобігти прилипанню їжі до решітки та достатньо нагріває решітку для належного обсмажування.

Це також спалює будь-які залишки від попередньої страви.

- 1) Відкрийте кришку барбекю.
- 2) Запаліть барбекю відповідно до інструкцій із запалювання, наведених у цьому посібнику користувача.
- 3) Закрийте кришку.
- 4) Розігрійте барбекю, встановивши всі пальники в положення «старт/висока потужність» протягом 15 хвилин або доки термометр не покаже 260°C.

Гасіння пальників

- 1) Натисніть на кожну ручку керування пальником, а потім поверніть її за годинниковою стрілкою до упору у положення «вимкнено».
- 2) Вимкніть подачу газу на балоні зі зрідженим газом (LPG).

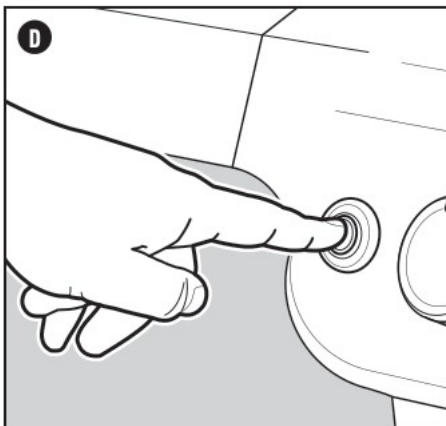
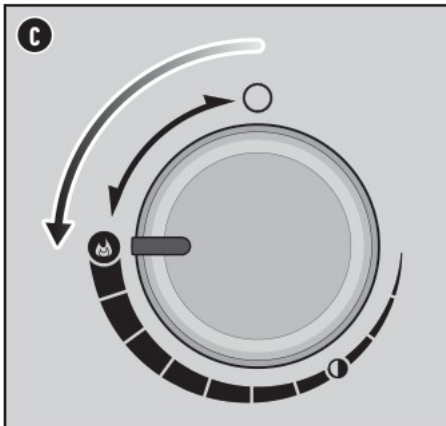
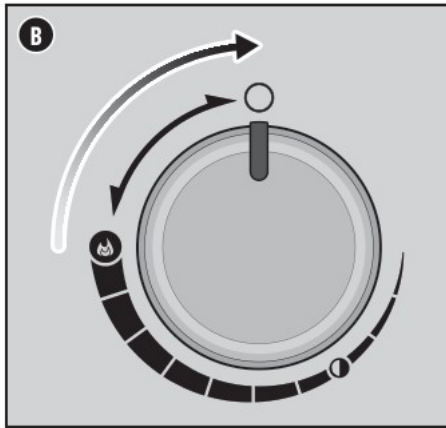
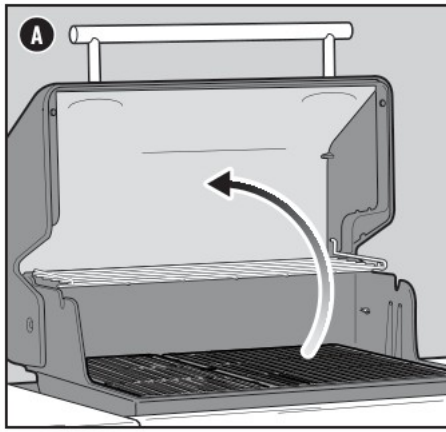

Використання зони обсмажування

Ця функція доступна лише на деяких моделях.

Обсмажування – це техніка прямого барбекю, яка використовується для м'яса, такого як стейк, вирізки птиці, риба та відбивні. Обсмажування підрум'янює поверхню їжі за високої температури. Обсмажуючи обидві сторони м'яса, ви карамелізуєте поверхню їжі, створюючи більш бажаний смак.

Запалювання пальника обсмажування таке ж, як і запалювання основного пальника, кожен пальник запалюється незалежно.

- 1) Відкрийте кришку та запаліть усі пальники, включаючи пальник обсмажування. Див. розділ ВИКОРИСТАННЯ ЕЛЕКТРОННОЇ СИСТЕМИ ЗАПАЛЮВАННЯ ДЛЯ ЗАПАЛЮВАННЯ ГРИЛЯ.

- 2) Розігрійте барбекю із закритою кришкою та всіма пальниками в положенні «старт/висока потужність» протягом 15 хвилин.

- 3) Після попереднього розігріву залиште ручку керування пальником обсмажування та сусідні ручки керування пальником у положенні «старт/висока потужність» (А). Пальник обсмажування працює в парі з сусідніми пальниками (В). Решту конфорки можна вимкнути або встановити на низький рівень.

- 4) Покладіть м'ясо безпосередньо над зоною обсмажування та закрийте кришку. Обсмажуйте кожну сторону від однієї до чотирьох хвилин (С), залежно від виду та товщини м'яса. Після завершення обсмажування м'ясо можна перемістити на помірний вогонь і приготувати до потрібної вам готовності.

Примітка: Завжди готуйте із закритою кришкою, щоб досягти максимального нагріву та уникнути спалахів.

У міру набуття досвіду використання зони обсмажування ми рекомендуємо вам експериментувати з різним часом обсмажування, щоб знайти результати, які найкраще відповідають вашому смаку.

Щоб загасити пальники

- 1) Натисніть на кожну ручку керування пальником а потім поверніть за годинниковою стрілкою до кінця у положення "вимкнено".
- 2) Вимкніть подачу газу.

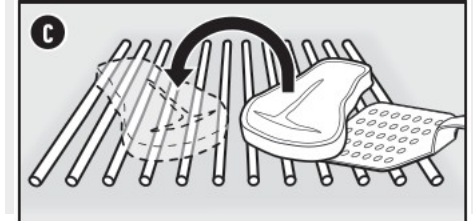
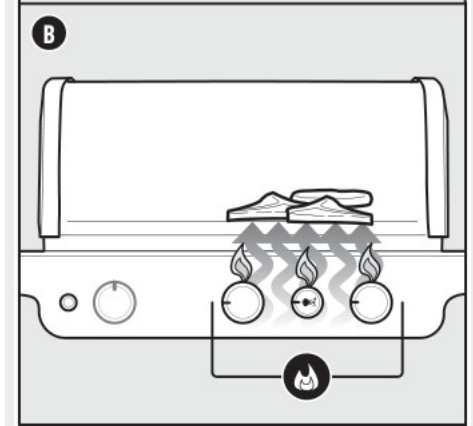
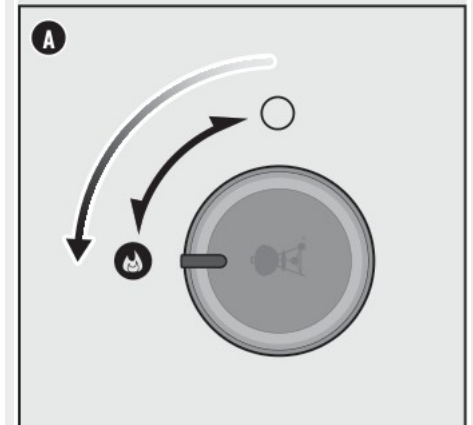

- △ ПОПЕРЕДЖЕННЯ: Відкривайте кришку під час розпалювання.
- △ ПОПЕРЕДЖЕННЯ: Не нахиліться над відкритим барбекю під час розпалювання або приготування їжі.
- △ ПОПЕРЕДЖЕННЯ: Кожен пальник потрібно розпалювати окремо, натискаючи кнопку електронного розпалювання.
- △ ПОПЕРЕДЖЕННЯ: Якщо розпалювання не відбувається протягом чотирьох секунд після спроби розпалювання першого пальника, поверніть ручку керування пальником у положення «вимкнено». Зачекайте п'ять хвилин, щоб накопичений газ розсіювався, а потім повторіть процедуру розпалювання.

Запалювання бічного пальника

Ця функція доступна лише на деяких моделях

Використовуйте електронне запалювання для запалювання бічного пальника

Якщо один або декілька основних пальників на вашому барбекю вже запалені, і ви хочете запалити бічний пальник, перейдіть до кроку 3. Якщо жоден з основних пальників не запалений, і ви використовуєте лише бічний пальник, почніть з кроку 1.

1) Перевірте, чи ручка керування бічним пальником знаходиться у вимкненому положенні.

Перевірте, натиснувши та повернувши ручку за годинниковою стрілкою (А). Також перевірте, чи всі ручки керування головним пальником знаходяться у вимкненому положенні.

Примітка: Важливо, щоб усі ручки керування пальником були у вимкненому положенні, перш ніж увімкнути балон зі зрідженим газом.

2) Увімкніть подачу газу, повернувши вентиль балона проти годинникової стрілки або перемістивши важіль регулятора у положення увімкнено, залежно від підключення вашого регулятора/балона.

3) Відкрийте кришку бічного пальника (В).

4) Натисніть і поверніть ручку керування бічним пальником проти годинникової стрілки в положення запуску/висока потужність (С).

5) Натисніть і утримуйте кнопку електронного запалювання (D). Ви почуєте клацання запальника. Перевірте, чи бічний пальник запалений. Полум'я бічного пальника може бути важко побачити в яскравий сонячний день.

6) Після запалювання бічного пальника продовжуйте повертати ручку проти годинникової стрілки, доки не досягнете потрібного положення.

7) Якщо бічний пальник не запалюється протягом 4 секунд, поверніть ручку керування бічним пальником у положення "вимкнено" та зачекайте п'ять хвилин, щоб газ вийшов, перш ніж намагатися знову запалити пальник.

Якщо бічний пальник не запалюється за допомогою електронного запалювання, зверніться до розділу "ВИРІШЕННЯ НЕСПРАВНОСТЕЙ". Там ви знайдете інструкції щодо запалювання бічного пальника сірником, щоб допомогти визначити точну проблему.

Щоб вимкнути бічний пальник

1) Натисніть на ручку керування боковим пальником, а потім поверніть її за годинниковою стрілкою до упору у положення «вимкнено».

2) Вимкніть подачу газу на балоні зі зрідженим газом (LPG).

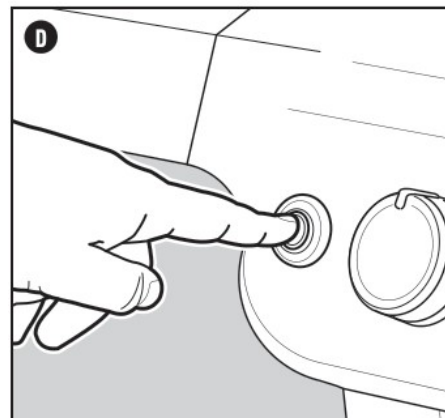
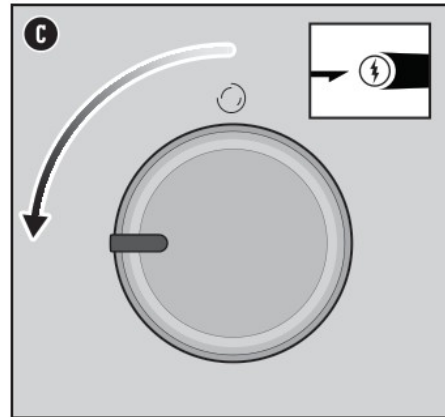
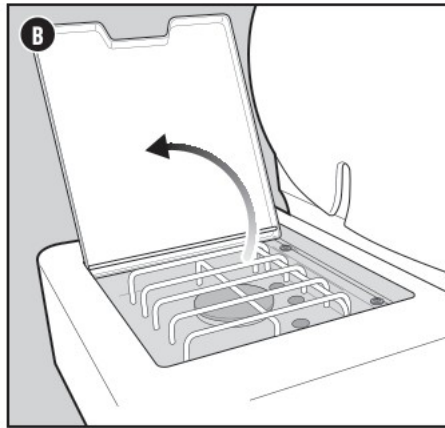
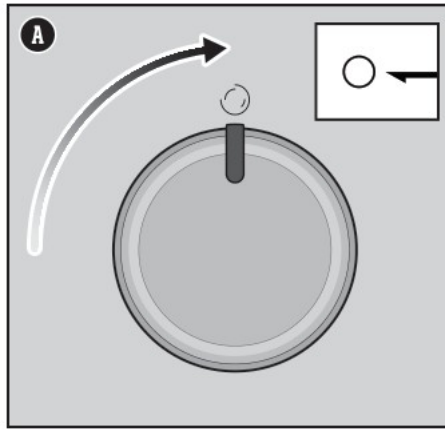

Правильний малюнок полум'я пальника

Пальники вашого барбекю налаштовані на заводі на правильну суміш повітря та газу. Коли пальники працюють правильно, ви побачите специфічний малюнок полум'я. Кінчики можуть іноді мерехтати жовтим (А), зі спадячим світло-блакитним (В) до темно-синього полум'я (С)

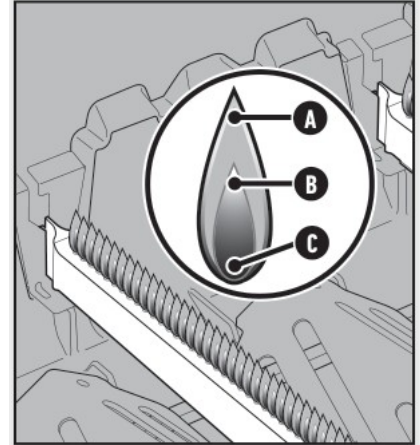

Захисні сітки проти павуків та комах

Отвори для повітря для горіння пальників (D) оснащені сітками з нержавіючої сталі, щоб запобігти плетінню павутини павутинням та будівництву гнізд павуками та іншими комахами всередині секції вентурі пальників. Ці гнізда можуть перешкоджати нормальному потоку газу та спричиняти зворотний потік газу з отвору для повітря для горіння.

Ознаками такого типу перешкод є запах газу в поєднанні з полум'ям пальника, яке виглядає жовтим і лінійним. Це перешкоджання може призвести до пожежі в газовому клапані та навколо нього, що завдасть серйозної шкоди вашому грилю.

Крім того, пил та сміття можуть накопичуватися на зовнішній стороні сітки від павуків/комах та перешкоджати потоку кисню до пальників. Тримайте сітки від павуків чистими. Див. розділ «Очищення сіток від павуків» у розділі «Догляд за виробом».

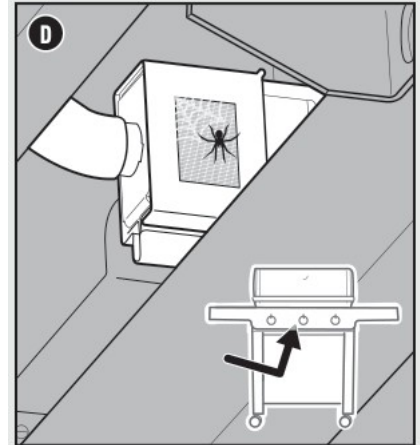

Розмір посуду для використання бічного пальника

Мін. діаметр: 18 см

Макс. діаметр: 26 см

- ⚠ **ПОПЕРЕДЖЕННЯ:** Відкрийте кришку бічного пальника під час запалювання.
- ⚠ **ПОПЕРЕДЖЕННЯ:** Не нахилуйтеся над бічним пальником під час запалювання або приготування їжі.
- ⚠ **ПОПЕРЕДЖЕННЯ:** Якщо запалювання не відбудеться протягом чотирьох секунд після спроби запалити бічний пальник, поверніть ручку керування пальником у положення «вимкнено». Зачекайте п'ять хвилин, щоб накопичений газ розсіювався, а потім повторіть процедуру запалювання.

- ⚠ **ПОПЕРЕДЖЕННЯ:** Не намагайтеся самостійно ремонтувати компоненти газопроводу, горіння, запалювання або конструктивні елементи, не звернувшись до відділу обслуговування клієнтів Weber.
- ⚠ **ПОПЕРЕДЖЕННЯ:** Використання неоригінальних запчастин Weber для будь-якого ремонту або заміни призведе до анулювання всієї гарантії.
- ⚠ **УВАГА:** Отвори трубки пальника повинні бути правильно розташовані над отворами клапана.

Чищення та обслуговування

Очищення внутрішньої частини барбекю

З часом продуктивність вашого барбекю може погіршитися, якщо за ним не доглядали належним чином. Низькі температури, нерівномірне нагрівання та прилипання їжі до решіток – все це ознаки того, що очищення та обслуговування наблизилися. Коли ваш гриль вимкнен та охолоне, почніть з очищення внутрішньої частини зверху вниз. Ретельне очищення рекомендується проводити принаймні двічі на рік. Постійне використання може вимагати щоквартального очищення.

Очищення кришки

Час від часу ви можете помітити пластівці, схожі на фарбу, на внутрішній стороні кришки. Під час використання жир та пари диму повільно перетворюються на вуглець та осідають на внутрішній стороні кришки вашого барбекю. Ці відкладення з часом відшаровуються, і виглядають дуже схожими на фарбу. Ці відкладення нетоксичні, але пластівці можуть потрапити на вашу їжу, якщо ви не регулярно чистите кришку.

1) Зніміть карбонізований жир з внутрішньої сторони кришки щіткою для барбекю з нержавіючої сталі (А). Щоб мінімізувати подальше накопичення, внутрішню частину кришки можна протерти паперовим рушником після приготування на грилі, поки він ще теплий (не гарячий).

Очищення решіток для приготування їжі

Якщо ви чистили решітки для приготування їжі, як рекомендовано, кількість сміття на решітках має бути мінімальною.

1) Після встановлення решіток змахніть сміття з решітки для приготування їжі щіткою для барбекю з нержавіючої сталі (В).
2) Вийміть решітки та відкладіть їх.

Очищення ароматизуючих пластин

Ароматизуючі пластини збирають краплі, які димлять та шпильять, додаючи смаку вашій їжі. Будь-які краплі, які не випаровуються ароматизаторами, відводяться від пальників. Це допомагає запобігти спалаху всередині вашого гриля та захищає пальники від засмічення.

1) Зіскребіть ароматизуючі пластини пластиковим скребком (С).
2) За потреби почистіть ароматизуючі пластини щіткою для гриля з нержавіючої сталі.
3) Вийміть ароматизуючі пластини та відкладіть їх.

Очищення пальників

Дві області на пальниках, які є ключовими для оптимальної продуктивності, – це порти (невеликі опуклі отвори, що проходять вздовж пальників) та сітки від комах/павуків на кінцях пальника. Підтримка чистоти цих областей є важливою для безпечної роботи.

Очищення портів пальників

1) Використовуйте чисту щітку для барбекю з нержавіючої сталі для очищення зовнішньої частини пальників, провівши щіткою по верхній частині портів пальників (D).
2) Під час очищення пальників уникайте пошкодження електрода запалювання, обережно обробляючи його навколо.

Очищення сіток від комах/павуків

1) Знайдіть кінці пальників на нижній стороні панелі керування, де вони стикаються з клапанами.
2) Очистіть сітки від комах/павуків на кожному з пальників за допомогою м'якої щітки (Е).

⚠ **ПОПЕРЕДЖЕННЯ:** Вимкніть барбекю та зачекайте, поки воно охолоне, перш ніж ретельно його очистити.

⚠ **ПОПЕРЕДЖЕННЯ:** З часом на ароматизуючих пластинах може утворюватися шорстка поверхня.

Під час роботи рекомендується використовувати рукавички. Не чистіть ароматизуючі пластини або решітки для приготування їжі в раковині, посудомийній машині або духовці з самоочищенням.

⚠ **ПОПЕРЕДЖЕННЯ:** Під час очищення пальників ніколи не використовуйте щітку, яка вже використовувалася для очищення решіток для приготування їжі. Ніколи не вставляйте гострі предмети в отвори пальників.

⚠ **УВАГА:** Не кладіть жодних компонентів гриля на бічні столики, оскільки вони можуть подряпати фарбу або поверхні з нержавіючої сталі.

⚠ **УВАГА:** Не використовуйте для очищення гриля: абразивні поліролі для нержавіючої сталі або фарби, засоби для чищення, що містять кислоту, мінеральні спирити або ксилол, засоби для чищення духовок, абразивні засоби для чищення (засоби для чищення кухні) або абразивні губки для чищення.

Очищення теплових дефлекторів

Розташовані під пальниками, теплові дефлектори рівномірно розподіляють тепло по всій камері для приготування їжі під час приготування.

Підтримка чистоти теплових дефлекторів покращить продуктивність вашого барбекю.

1) Зіскребіть теплові дефлектори пластиковим скребком.
2) За необхідності почистіть теплові дефлектори щіткою для гриля з нержавіючої сталі.
3) Вийміть теплові дефлектори та відкладіть їх.

Очищення котла для приготування їжі

Загляньте всередину камери для приготування їжі на наявність накопичення жиру або залишків їжі. Надмірне накопичення може спричинити пожежу.

1) Використовуйте пластиковий скребок, щоб зіскребти сміття з боків та дна барбекю у отвір у дні камери для приготування їжі. Цей отвір веде сміття у висувний піддон для жиру.

Очищення системи управління жиром

Система управління жиром складається з висувного піддону для жиру, що знаходиться під кутом, та піддону для жиру. Ці компоненти розроблені таким чином, щоб їх можна було легко зняти, очистити та замінити; це важливий крок щоразу, коли ви готуєтеся до барбекю. Інструкції щодо перевірки системи управління жиром можна знайти в розділі «ТЕХНІЧНЕ ОБСЛУГОВУВАННЯ ВІД СТРАВИ ДО СТРАВИ».

Очищення зовнішньої частини барбекю

Зовнішня частина вашого барбекю може мати поверхні з нержавіючої сталі, емалевого порцелянового покриття та пластику. WEBER рекомендує такі методи залежно від типу поверхні.

Очищення поверхонь з нержавіючої сталі

Очищайте нержавіючу сталь нетоксичним, неабразивним засобом для чищення або поліролі для нержавіючої сталі, призначеним для використання на виробі для зовнішнього використання та грилів. Використовуйте тканину з мікрофібри для очищення у напрямку волокон нержавіючої сталі.

Не використовуйте паперові рушники.

Примітка: Не ризикуйте подряпати нержавіючу сталь абразивними пасти. Пасти не очищають і не полірують. Вони змінять колір металу, видаляючи верхнє покриття з оксиду хрому.

Очищення пофарбованих, емалевого порцелянового покриття та пластикових компонентів

Очищайте пофарбовані, емалевого порцелянового покриття та пластикові компоненти теплою мильною водою та паперовими рушниками або тканиною. Після протирання поверхонь ретельно промийте та висушіть.

Очищення зовнішньої частини барбекю, що знаходяться в специфічних умовах

Якщо ваше барбекю знаходиться в особливо суворих середовищах, вам потрібно частіше чистити зовнішню частину.

Кислотні дощі, хімікати для басейнів та солона вода можуть спричинити появу іржі на поверхні. Протріть зовнішню частину вашого гриля теплою мильною водою. Потім промийте та ретельно висушіть. Крім того, ви можете щотижня наносити засіб для чищення нержавіючої сталі, щоб запобігти появі іржі на поверхні.

Очищення навколо електронних компонентів

Використовуйте м'яку вологу тканину для протирання внутрішньої частини корпусу та навколо бічних столиків. Будьте обережні, щоб не потягнути за жодні дрітці з'єднання під час чищення навколо електронних компонентів.

УВАГА: НІКОЛИ НЕ ОБЛИВАЙТЕ БАРБЕКЮ ПОСТІЙНИМ СТРУМЕНЕМ ВОДИ, НАПРИКЛАД, З САДОВОГО ШЛАНГА АБО МИЙКИ ВИСОКОГО ТИСКУ. ЕЛЕКТРОННІ КОМПОНЕНТИ МОЖУТЬ БУТИ ПОШКОДЖЕНІ.

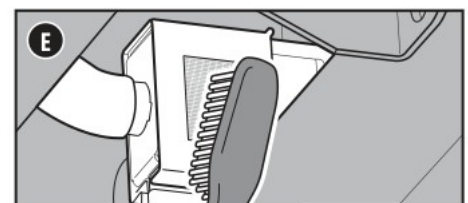
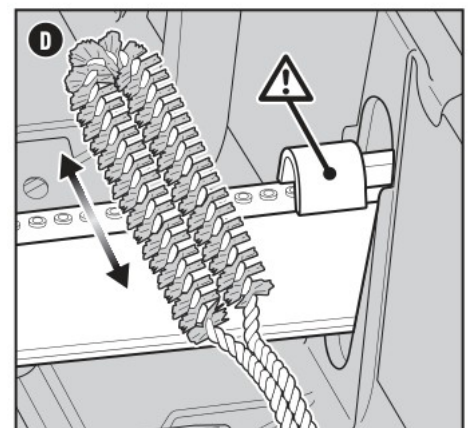
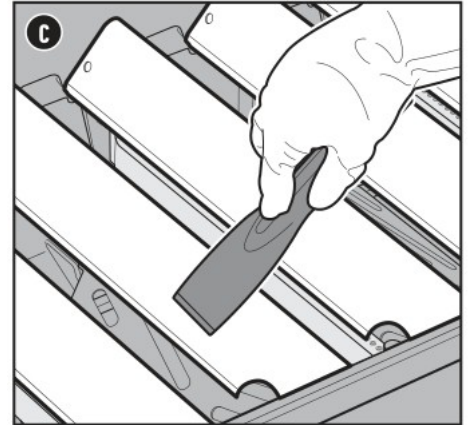
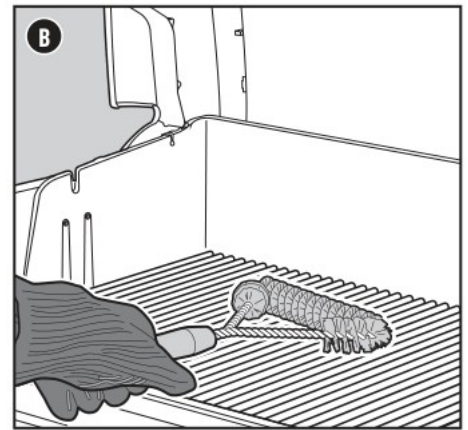
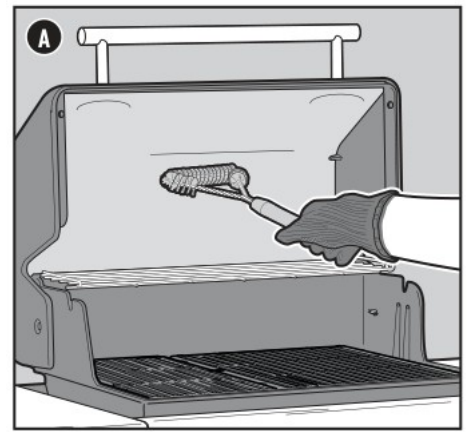

ГОЛОВНИЙ(І) ПАЛЬНИК(КИ) АБО БІЧНИЙ ПАЛЬНИК НЕ ЗАПАЛЮЄТЬСЯ

Прояв

- Основні або бічні пальники не запалюються, якщо дотримуватися інструкцій з електронного запалювання, наведених у розділі «Експлуатація» цього посібника користувача.

ПРИЧИНА

Виникла проблема з подачею газу

РІШЕННЯ

Якщо будь-який пальник не запалюється, першим кроком є перевірка надходження газу до пальника(ів). Щоб перевірити це, дотримуйтесь інструкцій нижче в розділі «Розпалювання барбекю за допомогою запальнички з довгою рукояткою». Якщо розпалювання пальника НЕ вдається, дотримуйтесь порад щодо усунення несправностей у розділі «ПОТОК ГАЗУ» на наступній сторінці.

Виникла проблема з електронною системою запалювання

Якщо будь-який пальник не запалюється, першим кроком є перевірка надходження газу до пальника(ів). Щоб перевірити це, виконайте наведені нижче інструкції з розділу «Запалювання барбекю за допомогою запальнички з довгою рукояткою». Якщо запалювання пальника успішне, виконайте інструкції з розділу «Перевірка компонентів електронної системи запалювання».

Розпалювання барбекю за допомогою запальнички з довгою ручкою

Використання запальнички з довгою рукою або довгого сірника для визначення, чи є потік газу до основних пальників

- 1) Відкрийте кришку гриля.
- 2) Перевірте, чи всі ручки керування пальниками (включаючи бічні ручки керування пальниками) знаходяться у вимкненому положенні. Перевірте, натиснувши та повернувши ручки за годинникову стрілку.
- Примітка: Важливо, щоб усі ручки керування пальниками були у вимкненому положенні, перш ніж увімкнути балон зі зрідженим газом.
- 3) Увімкніть подачу газу, повернувши вентиль балона проти годинникової стрілки або перемістивши важіль регулятора у положення «увімкнено», залежно від підключення регулятора/балона.
- 4) Почніть з пальника, який знаходиться найдалі ліворуч. Вставте запалену довгу запальничку через решітки для приготування, повз ароматизованих пластин та поруч із пальником (А).
- 5) Натисніть на ручку керування пальником і повільно поверніть її проти годинникової стрілки до положення «старт/висока потужність».
- 6) Перевірте, чи пальник горить, дивлячись крізь решітки для приготування та через виріз у ароматизований пластині.
- 7) Якщо пальник не запалюється протягом 4 секунд, поверніть ручку керування пальником у положення "вимкнено" та зачекайте п'ять хвилин, щоб газ вийшов, перш ніж намагатися знову запалити пальник. Якщо повторні спроби не вдалися, дотримуйтесь інструкцій з усунення несправностей з потоком газу на наступній сторінці.
- 8) Якщо пальник запалюється, проблема полягає в системі запалювання. Дотримуйтесь інструкцій розділу «Перевірка компонентів електронної системи запалювання».

Використання запальнички з довгою рукою або довгого сірника для визначення, чи є потік газу до бічного пальника
Ця функція доступна лише на деяких моделях

- 1) Відкрийте кришку бічного пальника.
- 2) Перевірте, чи всі ручки керування пальником (включно з ручкою керування бічним пальником) знаходяться у вимкненому положенні. Перевірте, натиснувши та повернувши ручки за годинникову стрілку.
- Примітка: Важливо, щоб усі ручки керування пальником були у вимкненому положенні, перед тим, як увімкнути балон зі зрідженим газом.
- 3) Увімкніть подачу газу, повернувши вентиль балона проти годинникової стрілки або перемістивши важіль регулятора у положення "увімкнено", залежно від підключення вашого регулятора/балона.
- 4) Тримайте запалену запальничку з довгим кінцем біля бічного пальника (В).
- 5) Натисніть на ручку керування бічним пальником і повільно поверніть її проти годинникової стрілки до положення "старт/висока потужність".
- 6) Перевірте, чи горить бічний пальник. Полум'я бічного пальника може бути важко побачити в яскравий сонячний день.
- 7) Якщо бічний пальник не запалюється протягом 4 секунд, поверніть ручку керування бічним пальником у вимкнене положення і зачекайте п'ять хвилин, щоб газ вийшов, перш ніж намагатися знову запалити пальник. Якщо повторні спроби не вдалися, дотримуйтесь інструкцій з усунення несправностей потоку газу на наступній сторінці.
- 8) Якщо пальник запалюється, дотримуйтесь інструкцій з розділу «Перевірка компонентів електронної системи запалювання».

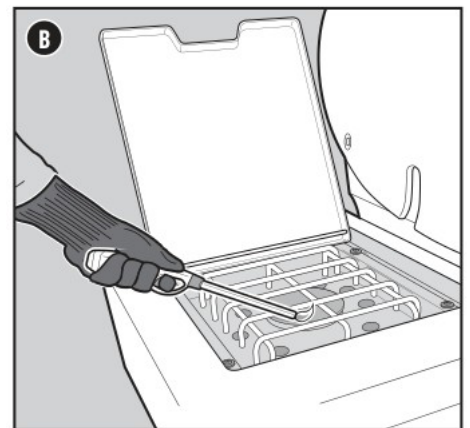
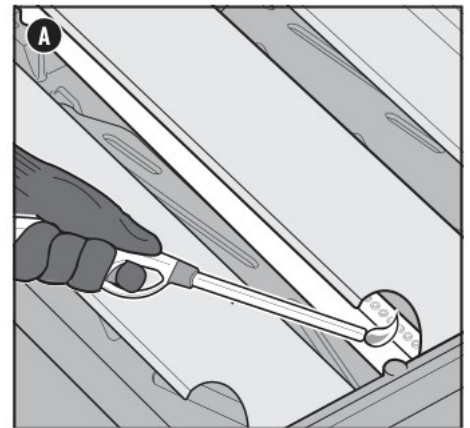
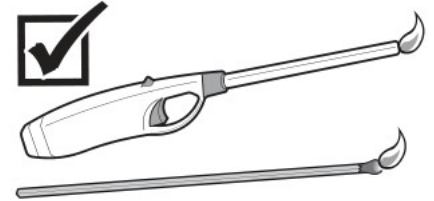



ПРОБЛЕМИ? ЗАПИТАННЯ? Не повертайте товар до магазину. Ми можемо допомогти.

**Дистриб'ютор та імпортер:
ТОВ "ЗЕЛЕНА ЛІНІЯ" Україна,
м. Одеса, пров. Бориса Айзенберга,
будинок 3, тел.: (048) 777-64 -75
www.weber-ukraine.com**



**Weber-Stephen Products LLC
www.weber.com**