

E-210 • E-310 • E-410

E-425 • E-335

EP-325 • EP-335 • EP-425 • EP-435 • SP-435 • EP-445R

Посібник користувача LPG

Зберігайте цей посібник користувача для подальшого використання, уважно прочитайте його, і якщо у вас виникнуть будь-які запитання, будь ласка, зв'яжіться з нами сьогодні.

ЗАРЕЄСТРУЙТЕСЬ СЬОГОДНІ

Ми дуже раді, що ви приєдналися до нас у подорожі до найкращого барбекю.

Зареєструйте свій гриль та отримайте доступ до цікавої та захопливої інформації про WEBER, включаючи поради, хитрощі та способи отримати максимум від барбекю.

Важлива інформація з безпеки НЕБЕЗПЕКА, ПОПЕРЕДЖЕННЯ ТА ОБЕРЕЖНО

У цьому посібнику користувача використовуються твердження, щоб підкреслити критичну та важливу інформацію. Прочитайте та дотримуйтесь цих тверджень, щоб забезпечити безпеку та запобігти пошкодженню майна. Визначення тверджень наведено нижче.

△ **НЕБЕЗПЕКА:** Вказує на небезпечну ситуацію, яка, якщо її не уникнути, призведе до смерті або серйозних травм.

△ **ПОПЕРЕДЖЕННЯ:** Вказує на небезпечну ситуацію, яка, якщо її не уникнути, може призвести до смерті або серйозних травм.

△ **УВАГА:** Вказує на небезпечну ситуацію, яка, якщо її не уникнути, може призвести до легких або середніх травм.

ВИКОРИСТОВУВАТИ ЛИШЕ НА ВІДКРИТОМУ ПОВІТРІ.

ПЕРЕД ВИКОРИСТАННЯМ ПРИЛАДУ (БАРБЕКЮ) ПРОЧИТАЙТЕ ІНСТРУКЦІЮ.

ПРИМІТКА ДЛЯ МОНТАЖНИКА: Ці інструкції мають бути залишені споживачеві.

ПРИМІТКА ДЛЯ СПОЖИВАЧА: Зберігайте ці інструкції для подальшого використання.

△ НЕБЕЗПЕКА

Якщо ви відчуваєте запах газу:

- Перекрийте подачу газу до приладу
- Загасіть будь-який відкритий вогонь.
- Відкрийте кришку.
- Якщо запах не зникає, тримайтеся подалі від приладу та негайно зателефонуйте до постачальника газу або до пожежної служби.

△ ПОПЕРЕДЖЕННЯ

- Не зберігайте та не використовуйте бензин або інші легкозаймісті рідини або пари поблизу цього або будь-якого іншого приладу.
- Балон зі зрідженим нафтовим газом, не підключений для використання, не повинен зберігатися поблизу цього грилю або будь-якого іншого приладу.

Встановлення та складання

△ **НЕБЕЗПЕКА:** Цей гриль не призначений для встановлення в або на транспортних засобах для відпочинку чи човнах.

△ **ПОПЕРЕДЖЕННЯ:** Не використовуйте цей гриль, якщо всі деталі не на місці, а гриль не було належним чином зібрано відповідно до інструкцій зі складання.

△ **ПОПЕРЕДЖЕННЯ:** Не вбудовуйте цю модель гриля у будь-яку вбудовану або висувну конструкцію.

△ **ПОПЕРЕДЖЕННЯ:** Не модифікуйте прилад. Зріджений газ (LPG) не є природним газом. Переобладнання або спроба використання природного газу в газовому агрегаті LPG або LPG в газовому балоні є небезпечною та призведе до анулювання гарантії.

• Будь-які деталі, запропоновані виробником, не повинні змінюватися користувачем.

Експлуатація

△ **НЕБЕЗПЕКА:** Використовуйте гриль лише на відкритому повітрі в добре провітрюваному приміщенні. Не використовуйте в гаражі, будівлі, прохіді, наметі, будь-якому іншому закритому приміщенні або під верхньою легкозаймістою конструкцією.

△ **НЕБЕЗПЕКА:** Не використовуйте барбекю в будь-якому транспортному засобі або в будь-якому складському чи вантажному відсіку будь-якого транспортного засобу. Це включає, але не обмежується, автомобілі, вантажники, універсали, мінівени, позашляховики, транспортні засоби для відпочинку та човни.

△ **НЕБЕЗПЕКА:** Під час використання горючі матеріали не повинні знаходитися в межах 61 см від задньої або бічних сторін гриля.

△ **НЕБЕЗПЕКА:** Тримайте зону приготування подалі від легкозаймістих парів та рідин, таких як бензин, спирт тощо, а також горючих матеріалів.

△ **НЕБЕЗПЕКА:** Цей прилад слід тримати подалі від легкозаймістих матеріалів під час використання.

△ **НЕБЕЗПЕКА:** Не накривайте барбекю кришкою або будь-якими легкозаймістими речами або в зоні зберігання під барбекю, коли воно працює або гаряче.

△ **НЕБЕЗПЕКА:** У разі займання жиру вимкніть усі пальники та залиште кришку закритою, доки вогонь не згасне.

△ **ПОПЕРЕДЖЕННЯ:** Доступні частини можуть бути дуже гарячими. Тримайте маленьких дітей подалі від них.

△ **ПОПЕРЕДЖЕННЯ:** Вживання алкоголю, ліків, що відпускаються за рецептом, безрецептурних ліків або заборонених наркотиків може погіршити здатність споживача правильно та безпечно збирати, перемішувати, зберігати або експлуатувати барбекю.

△ **ПОПЕРЕДЖЕННЯ:** Ніколи не залишайте гриль без нагляду під час попереднього розігріву або використання. Будьте обережні під час використання цього грилю. Весь котел нагрівається під час використання.

△ **ПОПЕРЕДЖЕННЯ:** Використовуйте термостійкі рукавички для грилю (що відповідають стандарту EN 407, рівень контактного нагріву 2 або вище) під час роботи з грилем.

△ **ПОПЕРЕДЖЕННЯ:** Не переміщуйте прилад під час використання.

△ **ПОПЕРЕДЖЕННЯ:** Тримайте шнур живлення та шланг подачі палива подалі від нагрітих поверхонь.

△ **УВАГА:** Цей продукт пройшов перевірку на безпеку та сертифікований лише для використання в певній країні. Зверніться до позначення країни, розташованого на зовнішній стороні коробки.

• Не використовуйте деревне вугілля, брикети або вулканічну породу в грилі

• Прилад не призначений для використання особами (включаючи дітей) з обмеженими фізичними, сенсорними або розумовими здібностями, або без досвіду та знань, окрім випадків, коли вони перебувають під наглядом або отримали інструкції.

Зберігання та/або невикористання

- ⚠ **ПОПЕРЕДЖЕННЯ:** Вимкніть подачу газу на газовому балоні після використання.
 - ⚠ **ПОПЕРЕДЖЕННЯ:** Балони зі зрідженим нафтовим газом (LPG) повинні зберігатися на відкритому повітрі в недоступному для дітей місці та не повинні зберігатися в будівлі, гаражі чи будь-якому іншому закритому приміщенні.
 - ⚠ **ПОПЕРЕДЖЕННЯ:** Після певного періоду зберігання та/або невикористання, перед використанням слід перевірити гриль на наявність витоків газу та перешкод для пальника.
- Зберігання гриля в приміщенні дозволено лише за умови від'єднання та зняття з гриля балону зі зрідженим газом.

«WEBER» пишастесь тим, що постачає безпечний, довговічний та надійний продукт.
 Це Добровільна гарантія WEBER, яка надається вам без додаткової плати. Вона містить інформацію, необхідну для ремонту вашого продукту WEBER у малоймовірному випадку несправності або дефекту.
 Відповідно до чинного законодавства, клієнт має кілька прав у разі дефекту продукту. Ці права включають додаткове виконання або заміну, зниження ціни покупки та компенсацію. Наприклад, у Європейському Союзі це дворічна законна гарантія, що починається з дати передачі продукту. Ці та інші законні права залишаються незмінними під цим гарантійним положенням.
 Фактично, ця гарантія надає Власнику додаткові права, які є незалежними від законних гарантійних положень.

ДОБРОВІЛЬНА ГАРАНТІЯ WEBER

WEBER гарантує покупцеві продукту WEBER (або у випадку подарунку чи рекламної акції, особі, для якої його було придбано як подарунок чи рекламний товар), що продукт WEBER не має дефектів матеріалів та виготовлення протягом зазначеного нижче періоду (періодів) за умови складання та експлуатації відповідно до супровідного посібника користувача.
 (Примітка: Якщо ви втратите або загубите посібник користувача WEBER, заміну можна знайти онлайн на сайті www.weber-ukraine.com. За умов нормального використання та обслуговування в приватному будинку або квартирі, Weber погоджується в рамках цієї гарантії ремонтувати або замінювати дефектні деталі протягом відповідних термінів, обмежень та винятків, перелічених нижче. У МЕЖАХ, ДОЗВОЛЕНИХ ЧИННИМ ЗАКОНОДАВСТВОМ, ЦЯ ГАРАНТІЯ ПОШИРЮЄТЬСЯ ЛИШЕ НА ПОЧАТКОВОГО ПОКУПЦЯ І НЕ ПЕРЕДАЄТЬСЯ НАСТУПНИМ ВЛАСНИКАМ, ЗА ВИНЯТКОМ ВИПАДКІВ ПОДАРУНКІВ ТА РЕКЛАМАЦІЙНИХ ТОВАРІВ, ЯК ЗАЗНАЧЕНО ВИЩЕ.

ОБОВ'ЯЗКИ ВЛАСНИКА ЗА ЦЬЮ ГАРАНТІЄЮ

Будь ласка, також збережіть оригінал чека про продаж та/або рахунку-фактури. Реєстрація вашого продукту WEBER підтверджує ваше гарантійне покриття та забезпечує прямий зв'язок між вами та WEBER у випадку, якщо нам потрібно буде зв'язатися з вами.
 Вищезазначена гарантія діє лише за умови, що Власник належним чином доглядає за продуктом WEBER, дотримуючись усіх інструкцій зі складання, інструкцій з використання та профілактичного обслуговування, як зазначено в доданому посібнику користувача, якщо Власник не може довести, що дефект або несправність не пов'язані з недотриманням вищезазначених зобов'язань. Якщо ви живете в прибережній зоні, або ваш продукт розташований поблизу басейну, технічне обслуговування включає регулярне миття та ополіскування зовнішніх поверхонь, як зазначено в доданому посібнику користувача

ГАРАНТІЙНЕ ОБСЛУГОВУВАННЯ / ВИКЛЮЧЕННЯ ГАРАНТІЇ

Якщо ви вважаєте, що ваша деталь покривається цією гарантією, зверніться до служби підтримки клієнтів WEBER, використовуючи контактну інформацію на нашому веб-сайті www.weber-ukraine.com.
 Після розслідування WEBER відремонтує або замінить (на власний розсуд) дефектну деталь, на яку поширюється ця гарантія. У випадку, якщо ремонт або заміна неможливі, Weber може (на власний розсуд) замінити відповідний гриль на новий гриль рівної або більшої вартості. WEBER може попросити вас повернути деталі для перевірки, а вартість доставки має бути сплачена заздалегідь.
 Ця ГАРАНТІЯ втрачає чинність, якщо є пошкодження, псування, знебарвлення та/або іржа, за які WEBER не несе відповідальності, викликані:
 • Зловживанням, неправильним використанням, зміною, модифікацією, неправильним застосуванням, вандалізмом, недбалістю, неправильним складанням або встановленням, а також неналежним виконанням звичайного та планового технічного обслуговування;
 • Комахами (наприклад, павуками) та гризунами (наприклад, білками), включаючи, але не обмежуючись, пошкодження трубок пальника та/або газових шлангів;
 • Впливом солоного повітря та/або джерел хлору, таких як басейни та гідромасажні ванни/спа;
 • Суворими погодними умовами, такими як град, урагани, землетруси, цунами або хвилі, торнадо або сильні шторми.
 Використання та/або встановлення на вашому виробі WEBER деталей, які не є оригінальними запчастинами WEBER, призведе до анулювання цієї гарантії, а будь-які збитки, що виникли в результаті цього, не покриваються цією гарантією.
 Будь-яка модифікація газового барбекю, не схвалена WEBER та не виконана авторизованим сервісним техніком WEBER, призведе до анулювання цієї гарантії.

PRODUCT WARRANTY PERIODS

Котел:
 10 років, без іржі/прогорання
 (2 роки на фарбу, за винятком вицвітання або зміни кольору)

Кришка в зборі:
 10 років, без іржі/прогорання
 (2 роки на фарбу, за винятком вицвітання або зміни кольору)

Трубки пальника з нержавіючої сталі:
 10 років, без іржі/прогорання

Решітки для приготування з нержавіючої сталі:
 5 років, без іржі/прогорання

Ароматизовані пластини з нержавіючої сталі:
 5 років, без іржі/прогорання

Чавунні решітки для приготування з порцеляновою емаллю:
 5 років, без іржі/прогорання

Всі інші деталі:
 2 роки

ВІДМОВА ВІД ВІДПОВІДАЛЬНОСТІ

ОКРІМ ГАРАНТІЇ ТА ВІДМОВИ ВІД ВІДПОВІДАЛЬНОСТІ, ЯК ОПИСАНО У ЦЬОЇ ГАРАНТІЙНІЙ ЗАЯВІ НЕ МІСТИТЬ ЖОДНИХ ПОДАЛЬШИХ ГАРАНТІЙ АБО ДОБРОВІЛЬНИХ ЗАЯВ ПРО ВІДПОВІДАЛЬНІСТЬ, НАДАНИХ ТУТ, ЯКІ ВИХОДЯТЬ ЗА МЕЖІ ЗАКОНОДАВЧОЇ ВІДПОВІДАЛЬНОСТІ, ЩО ЗАСТОСОВУЄТЬСЯ ДО WEBER. ЦЯ ГАРАНТІЙНА ЗАЯВА ТАКОЖ НЕ ОБМЕЖУЄ ТА НЕ ВИКЛЮЧАЄ СИТУАЦІЇ АБО ПРЕТЕНЗІЇ, КОЛИ WEBER НЕСЕ ОБОВ'ЯЗКОВУ ВІДПОВІДАЛЬНІСТЬ, ЯК ПЕРЕДБАЧЕНО ЗАКОНОМ. ЖОДНІ ГАРАНТІЇ НЕ ДІЮТЬ ПІСЛЯ ЗАКІНЧЕННЯ ВІДПОВІДАЛЬНИХ ПЕРІОДІВ ЦЬОЇ ГАРАНТІЇ. ЖОДНІ ІНШІ ГАРАНТІЇ, НАДАНІ БУДЬ-ЯКОЮ ОСОБОЮ, ВКЛЮЧАЮЧИ ДИЛЕРА АБО РОЗДРІБНОГО ПРОДАВЦЯ, ЩОДО БУДЬ-ЯКОГО ПРОДУКТУ (ТАКІ ЯК БУДЬ-ЯКІ «РОЗШИРЕНІ ГАРАНТІЇ»), НЕ ПОВ'ЯЗАНІ З WEBER. ВИНЯТКОВИМ ЗАСОБОМ ПРАВОВОГО ЗАХИСТУ ЗА ЦЬЮ ГАРАНТІЄЮ Є РЕМОНТ АБО ЗАМІНА ДЕТАЛІ АБО ВИРОБУ. ЗА ЖОДНИХ ОБСТАВИН ЗА ЦЬЮ ДОБРОВІЛЬНОЮ ГАРАНТІЄЮ ВІДШКОДУВАННЯ НЕ БУДЕ ПЕРЕВИШУВАТИ СУМУ ЦІНИ ПОКУПКИ ПРОДАНОГО ВИРОБУ WEBER. ВИ БЕРЕТЕ НА СЕБЕ РИЗИК ТА ВІДПОВІДАЛЬНІСТЬ ЗА ВТРАТИ, ПОШКОДЖЕННЯ, АБО ТРАВМИ, ЗАПОДІЯНІ ВАШОМУ МАЙНУ ТА/АБО ІНШИМ ОСІБ ТА ЇХНЬОМУ МАЙНУ, ЩО ВИНИКЛИ ВНАСЛІДОК НЕПРАВИЛЬНОГО ВИКОРИСТАННЯ АБО ЗЛОВЖИВАННЯ ВИРОБУ АБО НЕДОТРИМАННЯ ІНСТРУКЦІЙ, НАДАНИХ WEBER У СУПРОВОДЖЕНОМУ ПОСІБНИКУ ВЛАСНИКА.

НА ДЕТАЛІ ТА АКСЕСУАРИ, ЗАМІНЕНІ ЗА ЦЬЮ ГАРАНТІЄЮ, ГАРАНТІЯ НАДАЄТЬСЯ ЛИШЕ ПРОТЯГОМ ЗАЛИШКУ ВИЩЕЗГАДАНОГО ГАРАНТІЙНОГО ПЕРІОДУ.
 ЦЯ ГАРАНТІЯ СТОСУЄТЬСЯ ЛИШЕ ПРИВАТНИХ БУДИНКІВ АБО КВАРТИР І НЕ СТОСУЄТЬСЯ ГРИЛЮ WEBER, ЩО ВИКОРИСТОВУЮТЬСЯ В КОМЕРЦІЙНИХ, КОМУНАЛЬНИХ АБО БАГАТОБУДИНКОВИХ ПРИМІЩЕННЯХ, ТАКИХ ЯК РЕСТОРАНИ, ГОТЕЛІ, КУРОРТИ АБО ОРЕНДОВІ ОБ'ЄКТИ. WEBER МОЖЕ ЧАС ВІД ЧАСУ ЗМІНЮВАТИ ДИЗАЙН СВОЇХ ВИРОБІВ. НІЩО, ЩО МІСТИТЬСЯ В ЦЬОЇ ГАРАНТІЇ, НЕ ТЛУМАЧИТЬСЯ ЯК ЗОБОВ'ЯЗАННЯ WEBER ВКЛЮЧАТИ ТАКІ ЗМІНИ В ДИЗАЙНІ ДО РАНІШЕ ВИРОБЛЕНИХ ВИРОБІВ, А ТАКІ ЗМІНИ НЕ ТЛУМАЧИТЬСЯ ЯК ВИЗНАННЯ ТОГО, ЩО ПОПЕРЕДНІ ДИЗАЙНИ БУЛИ ДЕФЕКТНИМИ.

Розміри отворів клапана пальника SPIRIT та дані про споживання

РОЗМІРИ ОТВОРІВ КЛАПАНА ПАЛЬНИКА

Країна	Категорія газу	Моделі з 2 пальниками	Моделі з 3 пальниками	Моделі з 4 пальниками
Україна	I3B/P (37 mbar)	Основні пальники 0,96 мм	Основні пальники 0,89 мм Високий+ пальник 0,89 мм Бічний пальник 0,91 мм	Основні пальники 0,85 мм Високий+ пальник 0,85 мм Бічний пальник 0,91 мм

ДАНІ ПРО СПОЖИВАННЯ

Gas Category	модель210	модель310	модель325	модель335
I3B/P (37 mbar)	7.8 kW Propane	7.0 kW Propane	9.1 kW Propane	12.6 kW Propane
	8.7 kW Butane	8.4 kW Butane	10.1 kW Butane	14.1 kW Butane
	548 g/h Propane	494 g/h Propane	639 g/h Propane	886 g/h Propane
	623 g/h Butane	601 g/h Butane	725 g/h Butane	1012 g/h Butane

Важлива інформація про зріджений газ та підключення до газового обладнання

Що таке ЗНГ?

Зріджений нафтовий газ, також званий LPG або LP, — це легкозаймистий продукт на основі нафти, який використовується для палива вашого гриля. Це газ за помірних температур і тиску, коли він не міститься в контейнері. Але за помірної тиску всередині контейнера, такого як балон, LPG є рідиною. Коли тиск скидається з балона, рідина легко випаровується та перетворюється на газ.

Поради щодо безпечного поводження з балонами зі зрідженим нафтовим газом

- Пognутий або іржавий балон зі зрідженим газом може бути небезпечним і його має перевірити ваш постачальник зрідженого газу. Не використовуйте балон з пошкодженим клапаном.
- Хоча ваш балон зі зрідженим газом може здаватися порожнім, газ все ще може бути присутнім, і балон слід транспортувати та зберігати відповідно.
- Балон зі зрідженим газом повинен бути встановлений, транспортований та зберігається у вертикальному, безпечному положенні. Балони не слід кидати або поводитися з ними грубо.
- Ніколи не зберігайте та не транспортуйте балон зі зрідженим газом там, де температура може досягати 50°C (балон буде надто гарячим, щоб тримати його в руках).
- Під час маніпуляції з газовим балоном або його заміни поблизу не повинно бути джерел займання.

Вимоги до балонів з пропан-бутановим зрідженим газом

- Використовуйте балони з мінімальною місткістю 3 кг та максимальною місткістю 13 кг

Що таке регулятор?

Ваш газовий гриль оснащений регулятором тиску, який являє собою пристрій для контролю та підтримки рівномірного тиску газу під час випускання газу з балона зі зрідженим газом.

Вимоги до регулятора та шланга

- Довжина шланга не повинна перевищувати 1,5 метра.
- Уникайте перегинання шланга.
- Запасний регулятор та шланги повинні бути виконані відповідно до вимог Weber-Stephen Products LLC.

Встановлення балона зі зрідженим газом

Вимоги до розташування.

Максимальні вимоги до розміру балонів, встановлених всередині шафи:

Місткість балона: максимум 13 кг

Висота балона: максимум 587 мм

Ширина балона:

максимум 289 мм (прямокутна основа)
або максимум 318 мм (кругла основа)

Основа балона повинна поміщатися в тримач балона та лежати рівно на дні.

Наведено кілька можливих моделей балонів, схвалених для встановлення всередині шафи, з вказаними розмірами.

Якщо ваш балон не відповідає вимогам до розміру для розміщення всередині шафи балон необхідно розмістити зовні шафи на підлозі.

⚠ ПОПЕРЕДЖЕННЯ: Якщо балон зі зрідженим нафтовим газом не відповідає вимогам до розміру балона для розміщення всередині шафи, не намагайтеся розмістити або підключити його всередині шафи. Розмістіть та підключіть балон зовні шафи. Невиконання цієї вимоги може призвести до пошкодження шланга, що може призвести до пожежі або вибуху, що може спричинити серйозні тілесні ушкодження або смерть, а також пошкодження майна.

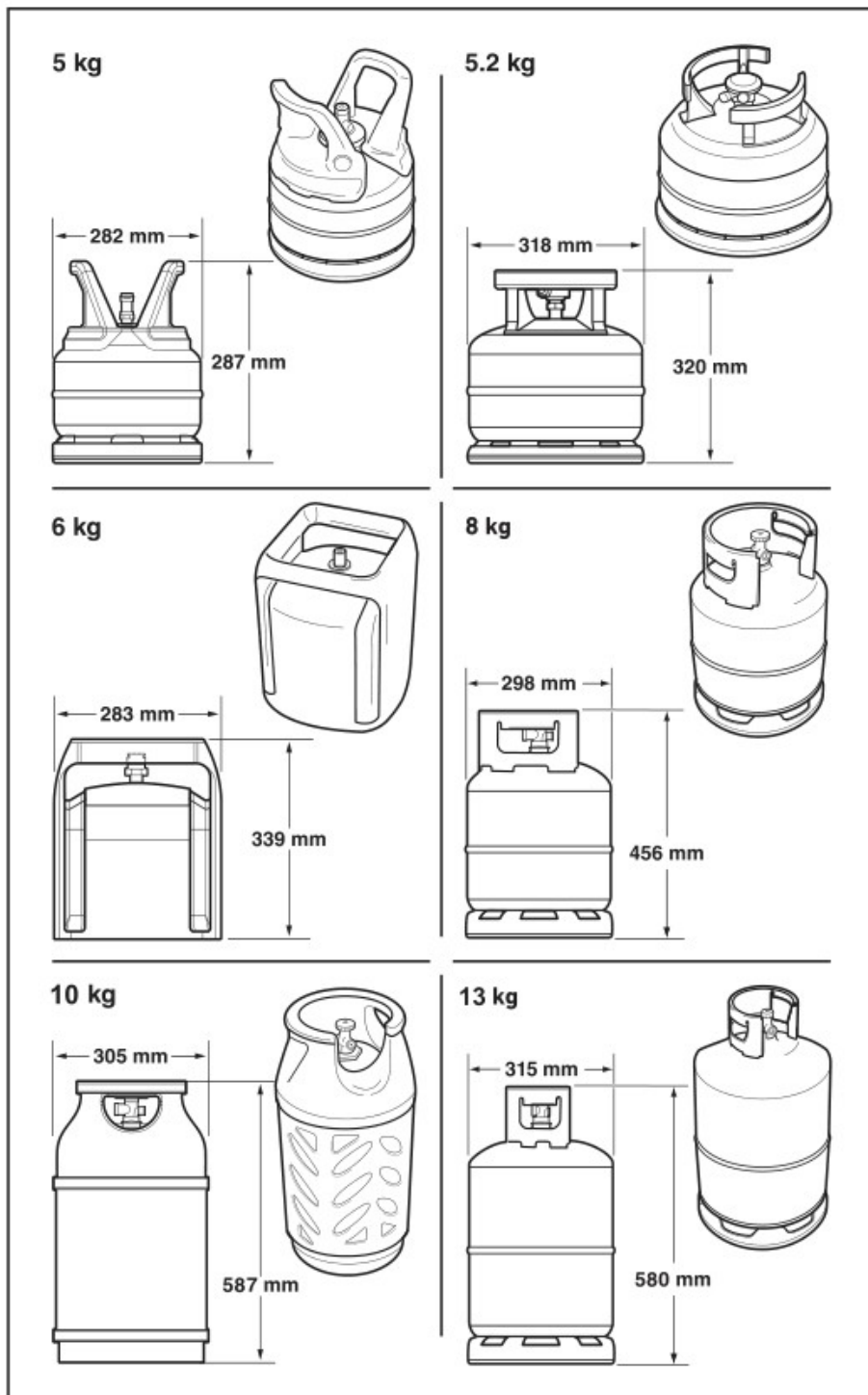
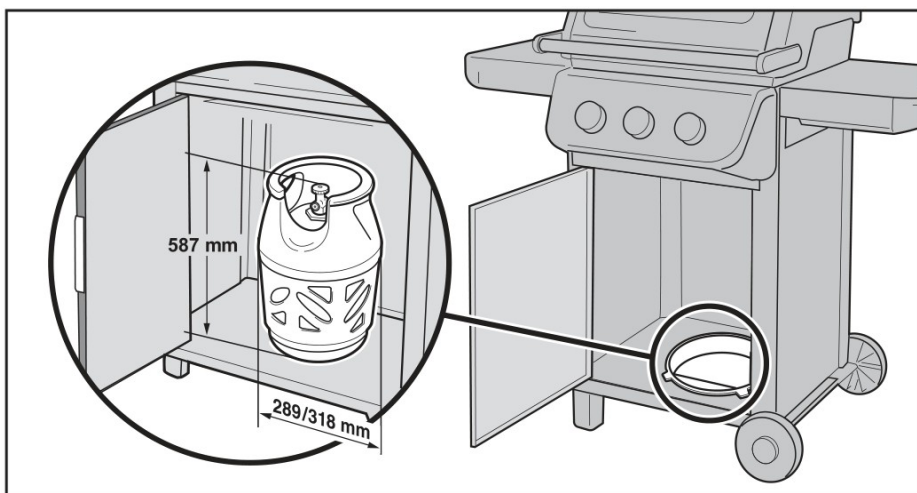

Підготовка до встановлення балона зі зрідженим газом

Після встановлення балон потрібно буде закріпити всередині шафи.

- 1) Відкрийте дверцята шафи.
- 2) Протягніть хомутин балона через два отвори на бічній панелі (А).
Виберіть нижній або верхній отвори для хомутин балона залежно від висоти вашого балона.

Встановлення балона зі зрідженим газом

- 1) Підніміть та помістіть балон у тримач балона (В) на нижній панелі. Основа балона повинна поміщатися всередині тримача балона.
- 2) Поверніть балон так, щоб отвір клапана був спрямований до передньої частини гриля.
- 3) Закріпіть балон ремінем (С).
- 4) Підключіть регулятор до балона зі зрідженим газом. Див. розділ «ПІДКЛЮЧЕННЯ РЕГУЛЯТОРА ДО БАЛОНА».

Встановлення на землі

- 1) Відкрийте дверцята шафи.
- 2) Просуньте шланг регулятора через задній отвір.
- 3) Поставте балон на землю, зовні шафи, за барбекю.
- 4) Поверніть балон зі зрідженим газом так, щоб отвір клапана був спрямований вперед.
- 5) Підключіть регулятор до балона зі зрідженим газом. Див. розділ «ПІДКЛЮЧЕННЯ РЕГУЛЯТОРА ДО БАЛОНА».

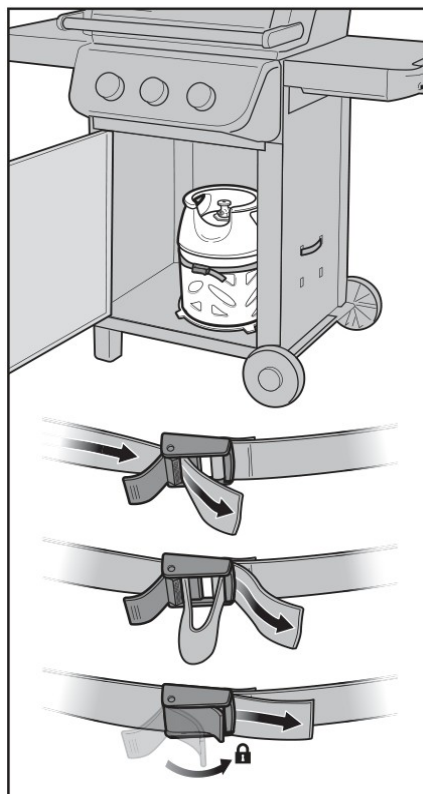
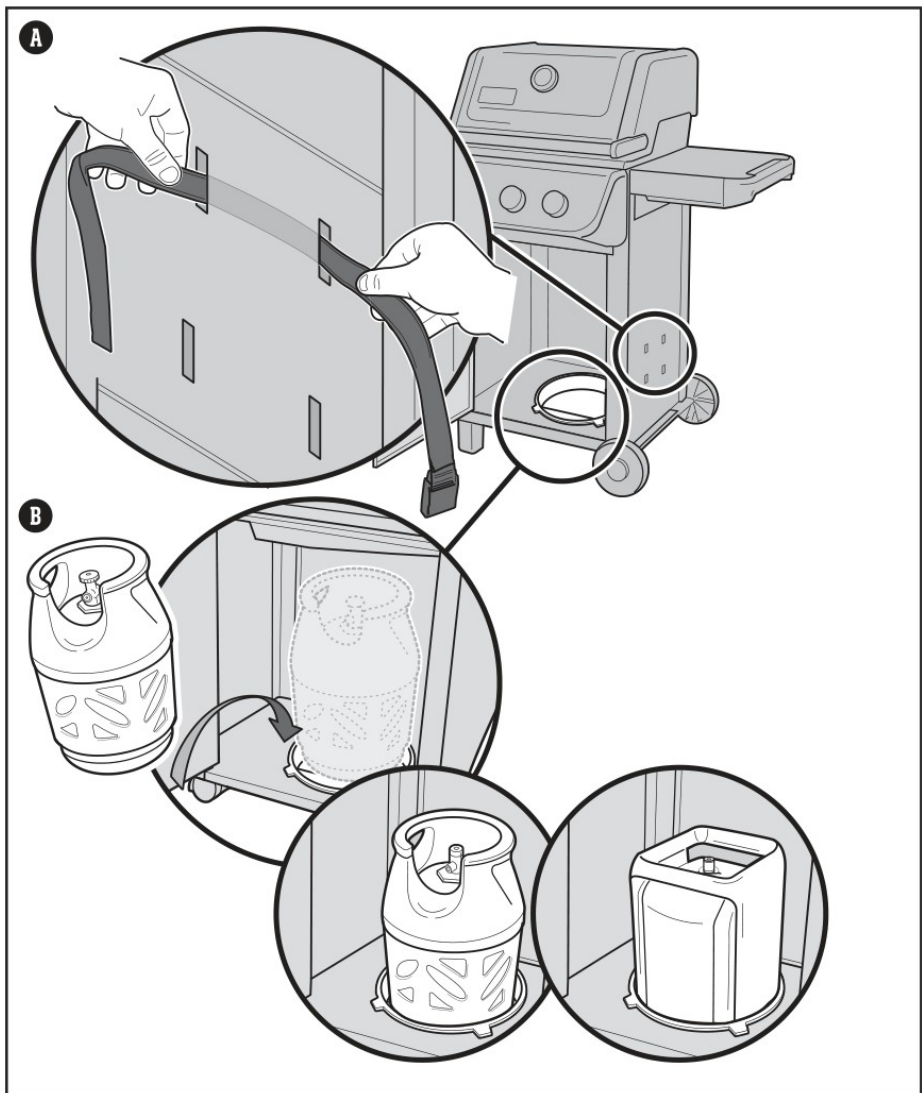

⚠ ВАЖЛИВО: Ми рекомендуємо замінювати газовий шланг на вашому газовому грилі кожні п'ять років. У деяких країнах можуть бути вимоги щодо заміни газового шланга протягом менш ніж п'яти років, і в такому разі вимоги цієї країни матимуть перевагу. Щоб замінити шланг, регулятор та клапан збірки, зверніться до представника служби підтримки клієнтів у вашому регіоні, використовуючи контактну інформацію на нашому веб-сайті.

Максимальна місткість балона зі зрідженим газом **ВСЕРЕДИНІ** шафи становить 13 кг. Довжина шланга не повинна перевищувати 1,5 метра.

Підключення балона зі зрідженим газом та перевірка на витік

Підключіть регулятор до циліндра

- 1) Перевірте, чи всі ручки керування пальником знаходяться у вимкненому положенні. Перевірте, натиснувши та повернувши ручки за годинниковою стрілкою.
- 2) Визначте тип вашого регулятора та підключіть його до балона зі зрідженим газом, дотримуючись відповідних інструкцій з підключення.

Примітка: Перед підключенням переконайтеся, що клапан балона зі зрідженим газом або важіль регулятора закрито.

Під'єднайте, повертаючи за годинниковою стрілкою (A)

Накрутіть регулятор на балон, повертаючи фітинг за годинниковою стрілкою (a). Розташуйте регулятор так, щоб вентиляційний отвір (b) був спрямований вниз.

Під'єднайте, повертаючи проти годинникової стрілки (B)

Накрутіть регулятор на балон, повертаючи фітинг проти годинникової стрілки.

Під'єднайте, повертаючи важіль та закріплюючи його в положенні (C)

Поверніть важіль регулятора (a) за годинниковою стрілкою у положення «вимкнено». Натисніть на регулятор вниз на клапані балона, доки регулятор не зафіксується в положенні (b).

Під'єднайте, зсунувши хомутик (D)

Переконайтеся, що важіль регулятора знаходиться у положенні «вимкнено» (a). Зсуніть хомутик регулятора вгору (b). Натисніть на регулятор вниз на клапан балона та підтримуйте тиск.

Зсуніть хомутик вниз, щоб закрити (c). Якщо регулятор не заблокується, повторіть процедуру.

Примітка: Ілюстрації регуляторів, наведені в цьому посібнику, можуть не збігатися з регулятором, який ви використовуєте для свого барбекю, через різні національні чи регіональні правила.

Що таке перевірка на витік?

Після правильного встановлення балона зі зрідженим газом необхідно виконати перевірку на герметичність. Перевірка на герметичність – це надійний спосіб переконаватися, що газ не витікає після підключення балона. Наступні фітинги слід перевіряти щоразу, коли балон заправляється та встановлюється знову:

- Місце підключення регулятора до балона.
- Місце підключення газового шланга до перегородки.
- Місце підключення перегородки до гофрованого газового шланга.

Перевірка на витік газу

- 1) Змочіть фітинги мильним розчином за допомогою розпилювача, щітки або ганчірки. Ви можете приготувати власний мильний розчин, змішавши 20% рідкого мила з 80% води; або ж ви можете придбати розчин для перевірки витоків у відділі сантехніки будь-якого господарського магазину.
- 2) Визначте тип вашого регулятора. Увімкніть подачу газу, повернувши вентиль балона проти годинникової стрілки (E) або перемістивши важіль регулятора у положення «увімкнено» (F).

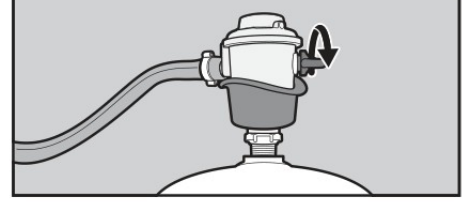
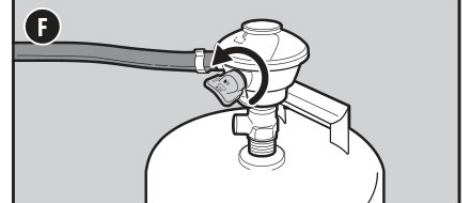
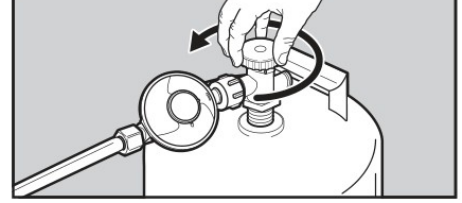
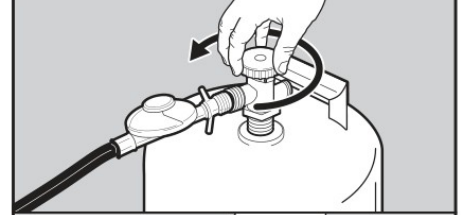
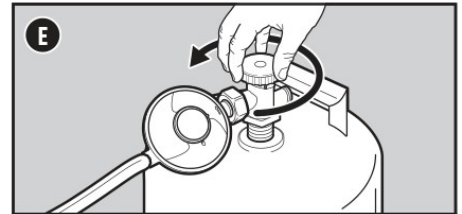
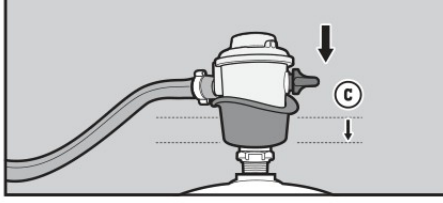
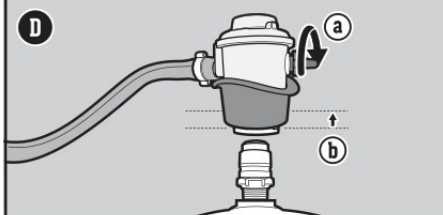
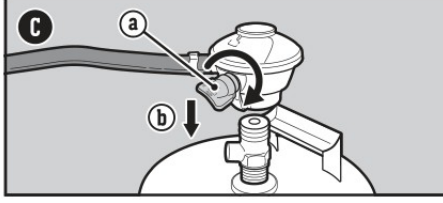
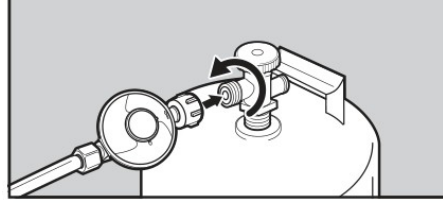
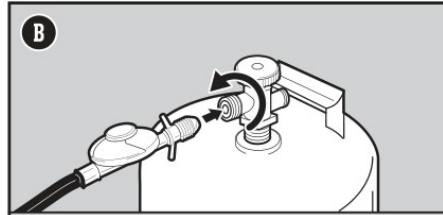
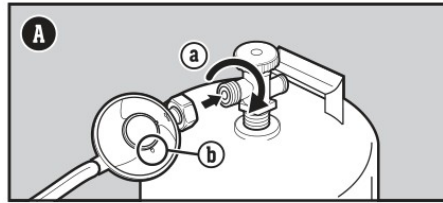

Налаштування ручки керування пальником

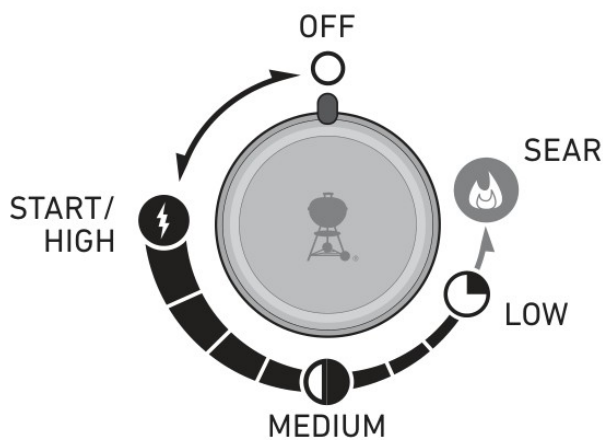

⚠ **НЕБЕЗПЕКА:** Не використовуйте полум'я для перевірки на наявність витоків газу. Переконайтеся, що під час перевірки на наявність витоків немає іскор або відкритого вогню.

⚠ **НЕБЕЗПЕКА:** Витік газу може спричинити пожежу або вибух.

⚠ **НЕБЕЗПЕКА:** Не використовуйте барбекю, якщо є витік газу.

⚠ **НЕБЕЗПЕКА:** Якщо ви бачите, відчуваєте запах або чуєте шипіння газу, що витікає з балона зі зрідженим нафтовим газом:

1. Відійдіть від балона зі зрідженим нафтовим газом.
2. Не намагайтеся самостійно усунути проблему.
3. Викличте пожежну службу.

⚠ **НЕБЕЗПЕКА:** Завжди закривайте вентиль балона перед від'єднанням регулятора. Не намагайтеся від'єднати газовий регулятор та шланг або будь-яку газову арматуру під час роботи цього грилю.

⚠ **НЕБЕЗПЕКА:** Не зберігайте запасний балон зі зрідженим нафтовим газом під цим барбекю або поблизу нього. Ніколи не заповнюйте балон більше ніж на 80%. Недотримання цих інструкцій може призвести до пожежі, що спричинить смерть або серйозні травми.

3) Якщо з'являються бульбашки, це означає витік:

- а) Якщо витік знаходиться на з'єднанні регулятора з балоном або на з'єднанні шланга регулятора з регулятором (Б), вимкніть подачу газу. НЕ ВИКОРИСТОВУЙТЕ ГРИЛЬ.

Якщо є витік, зверніться до представника служби підтримки клієнтів у вашому регіоні, використовуючи контактну інформацію на нашому вебсайті.

- 4) Якщо бульбашки не з'являються, перевірка на витік завершена
а) Вимкніть подачу газу та промийте з'єднання водою

ПРИМІТКА: Оскільки деякі розчини для перевірки герметичності, зокрема мило та вода, можуть бути дещо корозійними, усі з'єднання слід промити водою після перевірки на герметичність.

Додаткові запобіжні заходи щодо перевірки витоків

Наступні фітинги слід перевіряти на витік газу щоразу, коли резервуар заправляється та встановлюється знову:

- На регуляторі та в місці підключення регулятора до балона (Б).

Дотримуйтесь інструкцій розділу «Перевірка на витік газу».

Від'єднайте регулятор від балону.

Щоб зняти балон:

- 1) Переконайтеся, що клапан балона зі зрідженим газом або важіль регулятора повністю закриті.
- 2) Зсередини шафи послабте застібку на ремені кріплення балона.
- 3) Від'єднайте регулятор.
- 4) Зніміть балон.

Будьте обережні, замінюючи балон зі зрідженим газом (резервуар) під час приготування їжі. Увесь котел та система управління жиром нагріваються під час використання. Завжди використовуйте термостійкі рукавички або мітеники під час роботи з балоном зі зрідженим газом. (резервуаром). Закріпіть ремінець балона після підключення нового балона.

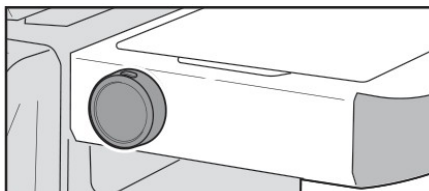
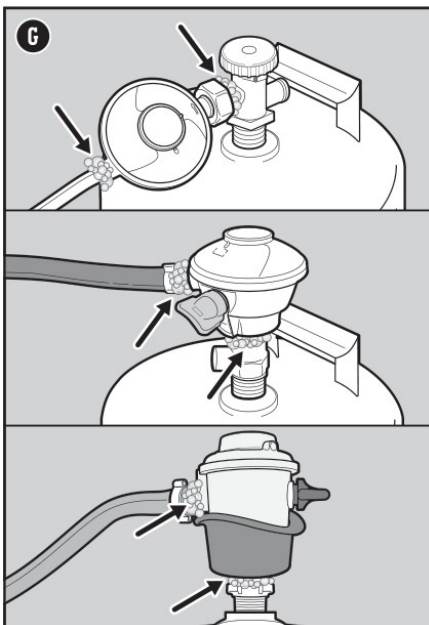

Цифровий дисплей температури

Ця функція доступна лише на окремих моделях.

Цифровий дисплей температури надає вам зручний спосіб перевірити температуру поверхні вашого барбекю. Під час використання барбекю дотримуйтесь цих інструкцій щодо використання цифрового дисплея температури:

Увімкнення дисплея

- 1) Натисніть і утримуйте кнопку живлення протягом 2 секунд, щоб увімкнути дисплей. Кнопка живлення розташована у верхній частині дисплея.

ПРИМІТКА: Барбекю завжди слід попередньо розігрівати протягом 10 хвилин або більше. Якщо дисплей увімкнено, коли барбекю вимкнено, індикатори дисплея циклічно змінюватимуть послідовність запуску протягом перших 4 хвилин, поки температура барбекю реєструється на дисплеї. Якщо дисплей увімкнено після того, як барбекю вимкнено, дисплей автоматично відобразить температуру барбекю.

- 2) Якщо ви хочете перемикатися між Фаренгейтами (F°) та Цельсіями (C°), потягніть дисплей зі столу, щоб отримати доступ до кнопки на задній панелі. Натисніть кнопку, щоб перемикатися між цими опціями.

Яскравість

Після увімкнення дисплей працюватиме на 100% яскравості протягом 15 хвилин, потім трохи зменшиться, щоб зберегти час роботи акумулятора. Щоб оновити яскравість дисплея до 100%, просто натисніть кнопку живлення, і дисплей оновиться до 100% яскравості протягом 2 хвилин.

Вимкнення дисплея

- 1) Щоб вимкнути вручну, натисніть і утримуйте кнопку живлення протягом 2 секунд.

ПРИМІТКА: Дисплей автоматично вимкнеться після того, як протягом 4 хвилин не буде виявлено жодного тепла або барбекю повністю охолоне.

Код помилки E-8: Якщо термopара від'єдналася, на дисплеї відобразиться напис «E-8». Зверніться до служби підтримки клієнтів WEBER для отримання допомоги.

Батарейки

Коли настане час замінити 2 батарейки типу AA, внизу екрана дисплея з'явиться значок низького заряду батарейки. Зніміть дисплей зі столу, щоб отримати доступ до кришки батарейного відсіку. Використовуйте лише лужні батарейки. Не змішуйте старі та нові батарейки або різні типи батарейок (стандартні, лужні або акумуляторні).

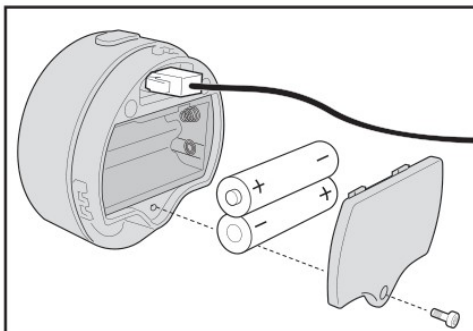
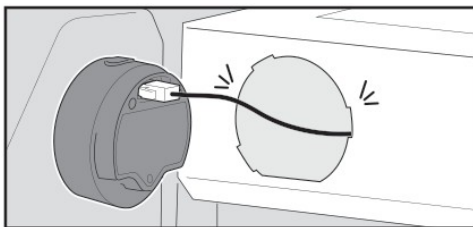

⚠ **НЕБЕЗПЕКА:** Не застеляйте висувний піддон для жиру або котел алюмінієвою фольгою.

⚠ **НЕБЕЗПЕКА:** Перевіряйте висувний піддон для жиру та піддон на наявність накопичення жиру перед кожним використанням.

Видаліть надлишок жиру, щоб уникнути займання жиру.

⚠ **ПОПЕРЕДЖЕННЯ:** Будьте обережні під час зняття піддону та утилізації гарячого жиру.

⚠ **ПОПЕРЕДЖЕННЯ:** Використовуйте термостійкі рукавички для гриля під час роботи з грилем.

ПОПЕРЕДЖЕННЯ: Щітки для гриля слід регулярно перевіряти на наявність вільних щетинок та надмірного зносу.

Замініть щітку, якщо на решітках для приготування або щітці виявлено будь-які вільні щетинки. WEBER рекомендує придбати нову щітку для барбекю з нержавіючої сталі на початку кожної весни.

⚠ **ПОПЕРЕДЖЕННЯ:** Якщо шланг пошкоджено будь-яким чином, не використовуйте гриль. Замінійте його, використовуючи лише авторизований WEBER запасний шланг.

⚠ **ПОПЕРЕДЖЕННЯ:** Тримайте вентиляційні отвори навколо резервуара чистими та без сміття.

⚠ **ПОПЕРЕДЖЕННЯ:** Тримайте будь-який електричний шнур живлення та шланг подачі палива подалі від нагрітих поверхонь.

Перевірте шланг

Необхідно регулярно перевіряти шланг.

- 1) Переконайтеся, що барбекю вимкнено та охолонуло.
- 2) Перевірте шланг на наявність будь-яких ознак тріщин, потертостей або порізів (А). Якщо шланг пошкоджено будь-яким чином, не використовуйте барбекю.

⚠ **ПОПЕРЕДЖЕННЯ:** Якщо шланг пошкоджено будь-яким чином, не використовуйте барбекю. Замінійте його, використовуючи лише шланг, авторизований WEBER.

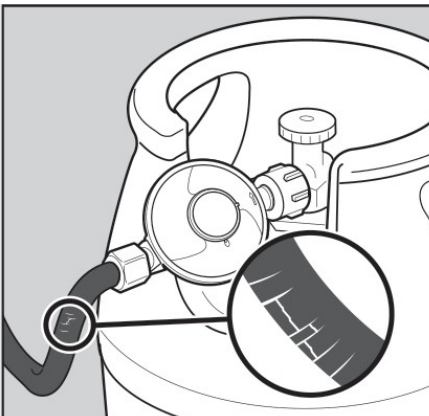

Експлуатація Розпалювання гриля.

Використання системи запалювання Snap-Jet для запалювання пальників

Кожен запальник на ручці керування створює іскру від електрода запалювання до трубки запалювання пальника. Ви генеруєте енергію для іскри, натискаючи ручку керування та повертаючи її в положення запуску/високої потужності. Кожна ручка керування керує окремим пальником, і кожен пальник запалюється незалежно. Запалюйте пальники, починаючи зліва направо. Усі пальники повинні бути запалені для попереднього розігріву, проте всі пальники не обов'язково запалювати під час приготування.

- 1) Відкрийте кришку (A).
- 2) Перевірте, чи всі ручки керування пальниками знаходяться у вимкненому положенні. Перевірте, натиснувши та повернувши ручки за годинниковою стрілкою (B).

Примітка: Важливо, щоб усі ручки керування пальниками були у вимкненому положенні, перш ніж увімкнути балон зі зрідженим газом.

- 3) Увімкніть подачу газу, повернувши вентиль балона проти годинникової стрілки або перемістивши важіль регулятора у положення «увімкнено», залежно від підключення вашого регулятора/балона.
- 4) Почніть з пальника, що знаходиться найлівише. Натисніть і утримуйте ручку керування протягом двох секунд (C), потім поверніть її проти годинникової стрілки в положення «старт/висока потужність», доки не почуєте клацання (D). Продовжуйте утримувати ручку керування протягом двох секунд після того, як почуєте клацання. Ця дія призведе до іскри запалювача та запалення пальника.
- 5) Перевірте, чи пальник горить, подивившись крізь решітку для приготування.
- 6) Якщо пальник не запалюється, поверніть ручку керування пальником у положення «вимкнено» та повторіть процедуру запалювання ще раз. Якщо пальник все ще не запалюється, поверніть ручку керування пальником у положення ВІМК. та зачекайте п'ять хвилин, щоб вийшов газ, перш ніж спробувати знову або запалити сірником.
- 7) Якщо пальник запалюється, повторіть кроки з 4 по 6, щоб запалити решту пальників.

Якщо пальники не запалюються за допомогою функції швидкого запалювання, зверніться до розділу «ВИРІШЕННЯ НЕСПРАВНОСТЕЙ» у цьому посібнику користувача. Там ви знайдете інструкції щодо запалювання гриля сірником, щоб визначити точну проблему.

Розігрійте гриль

Попередній розігрів барбекю є критично важливим для успішного приготування. Попередній розігрів допомагає запобігти прилипання їжі до решітки та нагріває її достатньо для належного обсмажування. Це також спалює будь-які залишки від попередньої страви.

- 1) Відкрийте кришку барбекю.
- 2) Запаліть барбекю відповідно до інструкцій із запалювання в цьому посібнику користувача.
- 3) Закрийте кришку.
- 4) Розігрійте барбекю, встановивши всі пальники в положення «старт/висока потужність» протягом 15 хвилин або доки термометр не покаже 260° C.

Щоб загасити пальники

- 1) Натисніть на кожну ручку керування пальником, а потім поверніть її за годинниковою стрілкою до упору у положення «вимкнено».
- 2) Вимкніть подачу газу на балоні зі зрідженим газом (LPG).

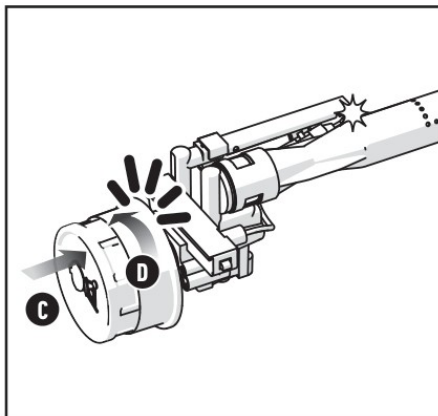
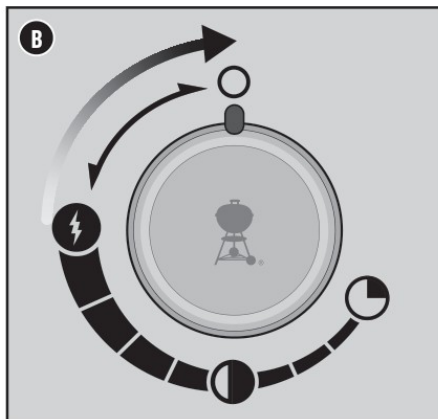
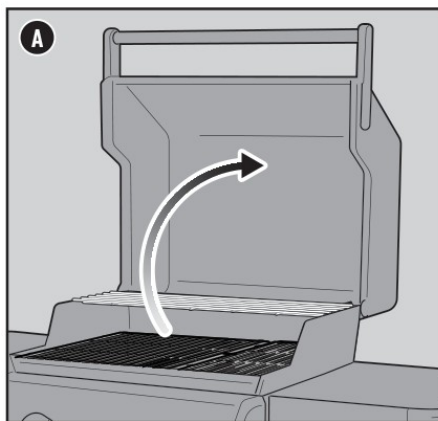

Використання зони обсмажування

Ця функція доступна лише на деяких моделях.

Обсмажування – це техніка прямого барбекю, яка використовується для м'яса, такого як стейк, вирізки птиці, риба та відбивні. Обсмажування підрум'янює поверхню їжі за високої температури. Обсмажуючи обидві сторони м'яса, ви карамелізуєте поверхню їжі, створюючи більш бажаний смак.

Два сусідні пальники в зоні обсмажування мають додаткове налаштування, яке підвищує потужність нагрівання до температур обсмажування.

Щоб використовувати зону обсмажування:

- 1) Відкрийте кришку та запаліть усі пальники. Див. розділ ЗАПАЛЮВАННЯ ГРИЛЯ.
- 2) Розігрійте барбекю із закритою кришкою та всіма пальниками в положенні «старт/висока потужність» протягом 15 хвилин.
- 3) Після розігрівання натисніть дві ручки керування пальниками і поверніть їх проти годинникової стрілки в положення обсмажування (E). Пальники обсмажування працюють разом (F). Решту пальників можна вимкнути або вимкнути на низьку потужність.
- 4) Помістіть м'ясо безпосередньо над зоною обсмажування та закрийте кришку.

Обсмажуйте кожен бік від однієї до чотирьох хвилин (G), залежно від виду та товщини м'яса. Після завершення обсмажування м'ясо можна перекласти на середній вогонь і приготувати до бажаного ступеня готовності.

Примітка: Завжди готуйте із закритою кришкою, щоб досягти максимального нагріву та уникнути спалів.

У міру набуття досвіду використання зони обсмажування ми рекомендуємо вам експериментувати з різним часом обсмажування, щоб знайти результати, які найкраще відповідають вашому смаку.

Щоб загасити пальники

- 1) Натисніть на кожну ручку керування пальником, а потім поверніть її за годинниковою стрілкою до упору у положення «вимкнено».
- 2) Вимкніть подачу газу.

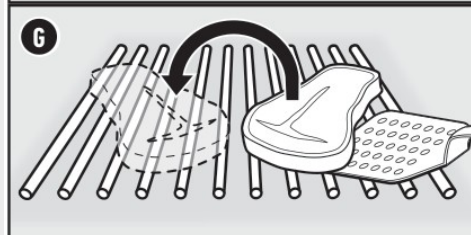
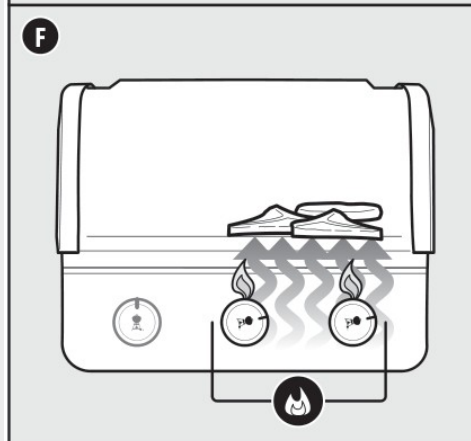
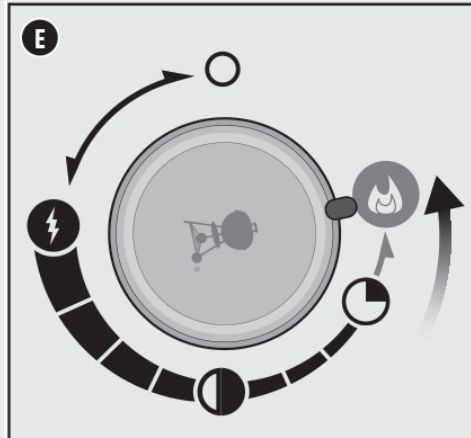

- ⚠ **ПОПЕРЕДЖЕННЯ:** Відкривайте кришку під час розпалювання.
- ⚠ **ПОПЕРЕДЖЕННЯ:** Не нахилийтеся над відкритим барбекю під час розпалювання або приготування їжі.
- ⚠ **ПОПЕРЕДЖЕННЯ:** Кожен пальник потрібно розпалювати окремо, натискаючи кнопку електронного розпалювання.
- ⚠ **ПОПЕРЕДЖЕННЯ:** Якщо розпалювання не відбудеться протягом чотирьох секунд після спроби розпалювання першого пальника, поверніть ручку керування пальником у положення «вимкнено». Зачекайте п'ять хвилин, щоб накопичений газ розсіявся, а потім повторіть процедуру розпалювання.

Запалювання бічного пальника

Використання швидкого запалювання для запалювання бічного пальника

Ця функція доступна лише на вибраних моделях.

Якщо один або декілька основних пальників на вашому барбекю вже запалені, і ви хочете запалити бічний пальник, перейдіть до кроку 3. Якщо жоден з основних пальників не запалений, і ви користуєтеся лише бічним пальником, почніть з кроку 1.

1) Перевірте, чи ручка керування бічним пальником знаходиться у вимкненому положенні. Перевірте, натиснувши та повернувши ручку за годинниковою стрілкою (А). Також перевірте, чи всі ручки керування головним пальником перебувають у вимкненому положенні.

Примітка: Важливо, щоб усі ручки керування пальником були у вимкненому положенні, перш ніж увімкнути балон зі зрідженим газом.

2) Увімкніть подачу газу, повернувши вентиль балона проти годинникової стрілки або перемістивши важіль регулятора у положення "увімкнено", залежно від підключення вашого регулятора/балона.

3) Відкрийте кришку бічного пальника (В).

4) Натисніть на ручку керування пальником (С) і поверніть її проти годинникової стрілки в положення "старт/висока потужність", доки не почуєте клацання. Продовжуйте утримувати ручку керування протягом двох секунд після того, як почуєте клацання. Ця дія призведе до іскри запалювача та запалювання пальника.

5) Перевірте, чи горить бічний пальник. Полум'я бічного пальника може бути важко побачити в яскравий сонячний день.

6) Якщо пальник не запалюється, поверніть ручку керування пальником у положення "вимкнено" та повторіть процедуру запалювання вдруге. Якщо пальник все ще не запалюється, поверніть ручку керування пальником у положення "ВИМК." та зачекайте п'ять хвилин, щоб газ вийшов, перш ніж спробувати знову або спробувати запалити за допомогою сірника.

7) Після запалювання бічного пальника продовжуйте повертати ручку проти годинникової стрілки, доки не досягнете потрібного положення.

8) Якщо бічний пальник не запалюється протягом 4 секунд, поверніть ручку керування бічним пальником у положення "вимкнено" і зачекайте п'ять хвилин, щоб газ вийшов, перш ніж спробувати знову запалити пальник.

Якщо бічний пальник не запалюється за допомогою швидкого запалювання, зверніться до розділу "ВИРІШЕННЯ НЕСПРАВНОСТЕЙ". Там ви знайдете інструкції щодо запалювання бічного пальника сірником, щоб допомогти визначити точну проблему.

Щоб вимкнути бічний пальник

1) Натисніть на ручку керування боковим пальником, а потім поверніть її за годинниковою стрілкою до упору у положення «вимкнено».

2) Вимкніть подачу газу.

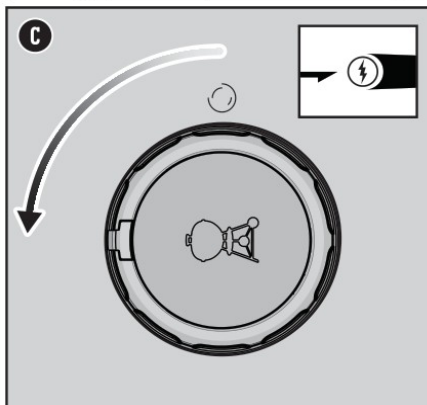
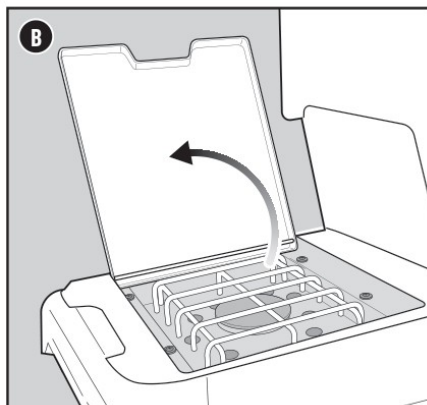
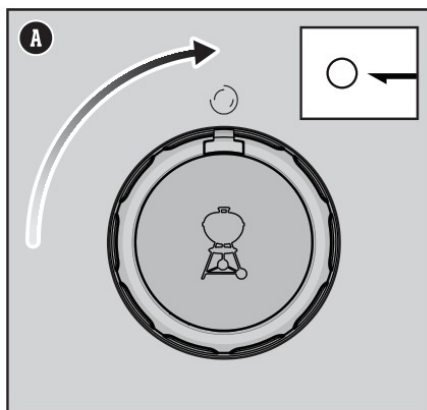

Правильна форма полум'я пальника

Пальники вашого гриля були налаштовані на заводі на правильну суміш повітря та газу. Коли пальники працюють належним чином, ви побачите специфічний візерунок полум'я. Кінчики можуть іноді мерехтати жовтим (А), зі спадаючим світло-блакитним (В) до темно-синього полум'я (С).

⚠ ПОПЕРЕДЖЕННЯ: Заблоковані та брудні отвори можуть обмежувати повний потік газу, що призводить до пожежі (D) всередині та навколо газових клапанів, що може спричинити серйозне пошкодження вашого гриля.

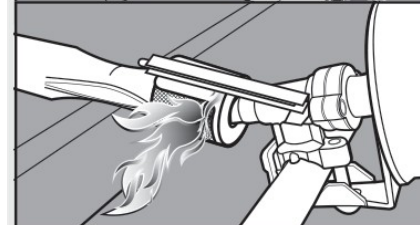
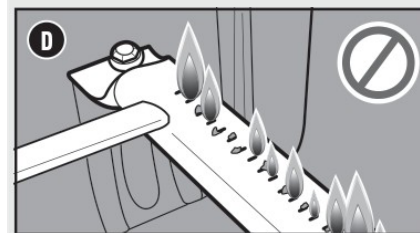
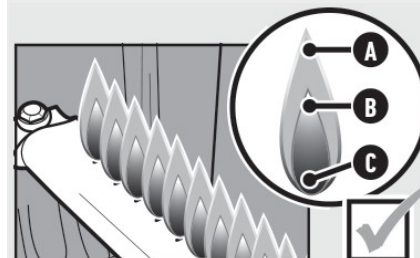

Павутиння

Отвори для повітря для горіння пальників (Е) оснащені сітками з нержавіючої сталі, щоб запобігти плетінню павутини та будівництву гнізд павуків та іншими комахами всередині секції Вентурі пальників.

Ці гнізда можуть перешкоджати нормальному потоку газу та спричинити зворотний потік газу з отвору для повітря для горіння.

Симптомами такого типу перешкод є запах газу в поєднанні з полум'ям пальника, яке виглядає жовтим і лінивим. Це перешкодження може спричинити пожежу в газовому клапані та навколо нього, що завдасть серйозної шкоди вашому грилю. Пил та сміття можуть накопичуватися на зовнішній стороні сітки від павуків/комах і перешкоджати потоку кисню до пальників.

Тримайте сітки від павуків у чистоті. Див. розділ «Очищення сіток від павуків» у розділі «Догляд за виробом».



Розмір каструлі для використання бічного пальника

Мін. діаметр: 18 см

Макс. діаметр: 26 см

⚠ ПОПЕРЕДЖЕННЯ: Відкрийте кришку бічного пальника під час запалювання.

⚠ ПОПЕРЕДЖЕННЯ: Не нахилийтеся над бічним пальником під час запалювання або приготування їжі.

⚠ ПОПЕРЕДЖЕННЯ: Якщо запалювання не відбувається протягом чотирьох секунд після спроби запалити бічний пальник, поверніть ручку керування пальником у положення «вимкнено». Зачекайте п'ять хвилин, щоб накопичений газ розсіювався, а потім повторіть процедуру запалювання.

⚠ ПОПЕРЕДЖЕННЯ: Не намагайтеся виконувати будь-який ремонт газопровідних, газоспалюючих, компонентів запалювання або конструктивних елементів без звернення до відділу обслуговування клієнтів Weber.

⚠ УВАГА: Отвори трубки пальника повинні бути правильно розташовані над отворами клапана.

Чищення та обслуговування

Очищення внутрішньої частини гриля.

З часом продуктивність вашого грилю може погіршитися, якщо за ним не доглядали належним чином. Низькі температури, нерівномірне нагрівання та прилипання їжі до решіток – все це ознаки того, що очищення та технічне обслуговування назріли. Коли ваш гриль вимкнено та охолоне, почніть з очищення внутрішньої частини зверху вниз. Ретельне очищення рекомендується проводити принаймні двічі на рік. Постійне використання може вимагати шокквартиального очищення.

Очищення кришки

Час від часу ви можете помітити пластівці, схожі на фарбу, на внутрішній стороні кришки. Під час використання жир і пари диму повільно перетворюються на вуглець і осідають на внутрішній стороні кришки вашого барбекю. Ці відкладення з часом відшаровуються, і виглядають дуже схожими на фарбу. Ці відкладення нетоксичні, але пластівці можуть потрапити на вашу їжу, якщо ви не чистите кришку регулярно.

- 1) Видаліть карбонізований жир з внутрішньої сторони кришки щіткою для барбекю з нержавіючої сталі (А). Щоб мінімізувати подальше накопичення, внутрішню сторону кришки можна протерти паперовим рушником після приготування на барбекю, поки гриль ще теплий (не гарячий).

Очищення решіток для приготування їжі

Очищені решітки запобіжать пригоранню вашої наступної страви. Якщо ви регулярно чистите решітки для приготування їжі, кількість сміття на них буде мінімальною.

- 1) Після встановлення решіток почистіть їх від сміття щіткою для гриля з нержавіючої сталі (В).
- 2) Вийміть решітки та відкладіть їх.

Очищення ароматизованих пластин

Ароматизовані пластини вловлюють краплі, що димлять та шиплять, додаючи смаку вашій їжі. Будь-які краплі, що не випаровуються ароматизованими пластинами, відводяться від пальників. Це допомагає запобігти спалаху всередині вашого гриля та захищає пальники від засмічення.

- 1) Зішкребіть ароматизовані пластини пластиковим скребком (С).
- 2) За необхідності почистіть ароматизовані пластини щіткою для гриля з нержавіючої сталі.
- 3) Вийміть ароматизовані пластини та відкладіть їх.

Очищення пальників

Дві області на пальниках, які є ключовими для оптимальної продуктивності, – це порти (невеликі опуклі отвори, що проходять уздовж довжини пальників) та сітки від павуків/комах на кінцях пальника. Підтримка чистоти цих областей є важливою для безпечної роботи.

Очищення отворів пальника

- 1) Використовуйте чисту щітку для барбекю з нержавіючої сталі, щоб очистити зовнішню частину пальників, провівши щіткою по верхній частині отворів пальника (D).
- 2) Під час очищення пальників, уникайте пошкодження електрода запалювання, обережно провівши щіткою навколо нього.

Очищення сіток від комарів

- 1) Знайдіть кінці пальників на нижній стороні панелі керування там, де вони стикаються з клапанами.
- 2) Очистіть сітки від комарів/павуків на кожному з пальників за допомогою м'якої щітки (Е)

Очищення теплового дефлектора

Розташований під пальниками, дефлектор тепла рівномірно розподіляє тепло по всьому котлу під час приготування. Підтримка чистоти дефлектора тепла покращить ефективність приготування вашого барбекю.

- 1) Зішкребіть дефлектор тепла пластиковим скребком.
- 2) За необхідності почистіть дефлектор тепла щіткою для гриля з нержавіючої сталі.
- 3) Зніміть дефлектор тепла та відкладіть його.

⚠ Після очищення переконайтеся, що теплозахисний екран правильно встановлений.

Очищення котла

Загляньте всередину котла на наявність накопичень жиру або залишків їжі. Надмірне накопичення може спричинити пожежу.

- 1) Використовуйте пластиковий скребок, щоб зіскребити сміття з боків та дна гриля у отвір у нижній частині котла. Цей отвір спрямовує сміття у висувний піддон для жиру.

Очищення системи управління жиром

Система управління жиром складається з висувного піддону для жиру, розташованого під кутом, та піддону для збору жиру. Ці компоненти розроблені таким чином, щоб їх можна було легко знімати, чистити та замінювати; що є важливим кроком щоразу, коли ви готуєтеся до барбекю.

Очищення зовнішньої частини барбекю

Зовнішня поверхня вашого грилю може бути виготовлена з нержавіючої сталі, фарфорової емалі та пластику. WEBER рекомендує такі методи залежно від типу поверхні.

Очищення поверхонь з нержавіючої сталі

Чистіть нержавіючу сталь нетоксичним, неабразивним засобом для чищення або поліролі для нержавіючої сталі, призначеним для використання в виробках для зовнішнього використання та гриллей. Використовуйте тканину з мікрофібрила для чищення у напрямку волокон нержавіючої сталі.

Не використовуйте паперові рушники.

Примітка: Не ризикуйте подряпати нержавіючу сталь абразивними пастами. Паста не очищає і не полірує. Вони змінять колір металу, видаляючи верхнє покриття з оксиду хрому.

Очищення пофарбованих, емальованих порцелянових поверхонь та пластикових компонентів

Очистіть пофарбовані, емальовані та порцелянові компоненти теплою мильною водою та паперовими рушниками або тканиною. Після протирання поверхонь ретельно промийте та висушіть.

Очищення зовнішньої поверхні барбекю, що знаходяться в унікальних середовищах

Якщо ваш барбекю перебуває в особливо суворому середовищі, вам потрібно буде частіше чистити його зовнішню частину. Кислотні дощі, хімікати для басейнів та солоня вода можуть спричинити появу іржі на поверхні. Протріть зовнішню частину вашого барбекю теплою мильною водою. Потім промийте його та ретельно висушіть. Крім того, ви можете щотижня наносити засіб для чищення нержавіючої сталі, щоб запобігти появі іржі на поверхні.

Переміщення гриля

Завжди перевіряйте внутрішні компоненти, щоб переконатися, що вони на місці, коли ви переміщуєте барбекю.

- 1) **Тепловий дефлектор (F)** – переконайтеся, що він повністю вставлений у котел.
- 2) **Висуніть піддон для жиру (G)** – доступ до нього знаходиться ззаду гриля, переконайтеся, що він повністю вставлений.

Очищення навколо електронних компонентів

Використовуйте м'яку вологу тканину, щоб протерти внутрішню частину шафи та навколо бічних столиків. Будьте обережні, щоб не потягнути за жодні дротяні з'єднання під час чищення навколо електронних компонентів.

УВАГА: Ніколи не обливайте гриль постійним струменем води. Наприклад, з садового шланга або мийки високого потоку. ЕЛЕКТРОННІ КОМПОНЕНТИ МОЖУТЬ БУТИ ПОШКОДЖЕНІ.

⚠ **ПОПЕРЕДЖЕННЯ:** Вимкніть гриль та зачекайте, поки він охолоне, перш ніж ретельно його очистити.

⚠ **ПОПЕРЕДЖЕННЯ:** З часом на АРОМАТИЗАТОРНИХ БЛОКАХ можуть утворюватися шорсткі поверхні. Під час роботи рекомендується використовувати рукавички.

Не чистіть ароматизовані пластини або решітки для приготування їжі в раковині, посудомийній машині або духовці з самоочищенням.

⚠ **ПОПЕРЕДЖЕННЯ:** Під час очищення конфорок ніколи не використовуйте щітку, яка вже використовувалася для очищення решіток для приготування їжі. Ніколи не вставляйте гострі предмети в отвори конфорок.

⚠ **УВАГА:** Не кладіть жодних компонентів гриля на бічні столики, оскільки вони можуть подряпати фарбу або поверхні з нержавіючої сталі.

⚠ **УВАГА:** Не використовуйте для очищення гриля: абразивні поліролі для нержавіючої сталі або фарби, засоби для чищення, що містять кислоту, мінеральні спирити або ксилол, засоби для чищення духовок, абразивні засоби для чищення (засоби для чищення кухні) або абразивні губки для чищення.

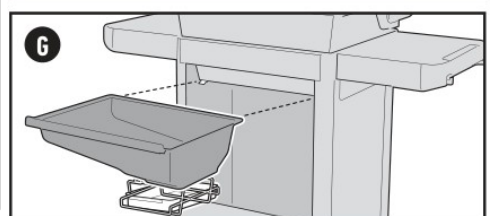
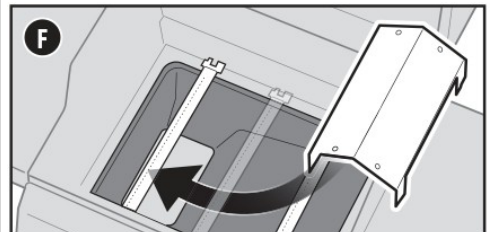
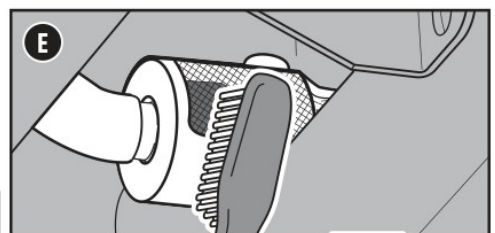
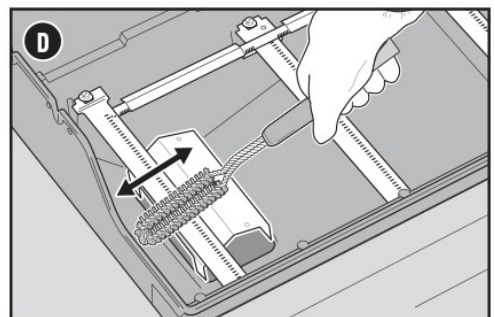
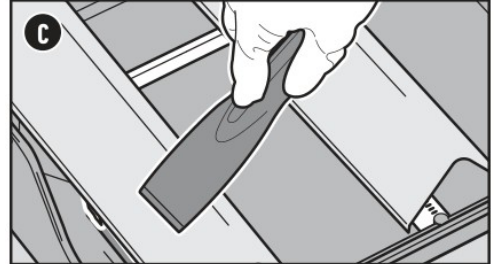
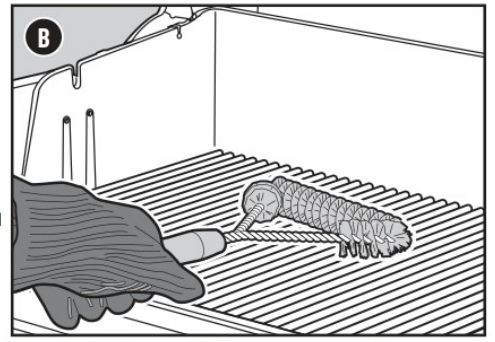
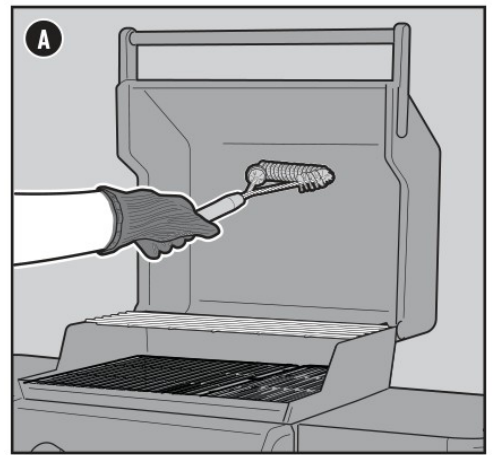

ГОЛОВНИЙ(І) ПАЛЬНИК(КИ) АБО БІЧНИЙ ПАЛЬНИК НЕ ЗАПАЛЮЄТЬСЯ

Проява

- Основні або бічні пальники не запалюються, якщо дотримуватися інструкцій із запалювання, наведених у розділі «Експлуатація» цього посібника користувача.

ПРИЧИНА

Виникла проблема з подачею газу.

РІШЕННЯ

Якщо будь-який пальник не запалюється, першим кроком є перевірка надходження газу до пальника(ів). Щоб перевірити це, дотримуйтесь інструкцій нижче в розділі «Розпалювання барбекю за допомогою запальнички з довгою рукояткою». Якщо розпалювання пальника НЕ вдається, дотримуйтесь інструкцій щодо відключення та повторного підключення балона зі зрідженим газом.

Виникла проблема з системою запалювання

Якщо будь-який пальник не запалюється, першим кроком є перевірка надходження газу до пальника(ів). Щоб перевірити це, дотримуйтесь інструкцій нижче в розділі «Запалювання барбекю за допомогою запальнички з довгою рукояткою». Якщо запалювання пальника успішне, зверніться до служби підтримки клієнтів щодо перевірки системи запалювання.

Розпалювання барбекю за допомогою запальнички з довгою рукою

Використання запальнички з довгою рукою або довгого сірника для визначення, чи є потік газу до основних пальників

- Відкрийте кришку гриля.
- Перевірте, чи всі ручки керування пальниками (включаючи бічні ручки керування пальниками) знаходяться у вимкненому положенні. Перевірте, натиснувши та повернувши ручки за годинниковою стрілкою.

Примітка: Важливо, щоб усі ручки керування пальниками були у вимкненому положенні, перш ніж увімкнути балон зі зрідженим газом.

- Увімкніть подачу газу, повернувши вентиль балона проти годинникової стрілки або перемістивши важіль регулятора у положення «увімкнено», залежно від підключення регулятора/балона.
- Почніть з пальника, який знаходиться найдалі ліворуч. Вставте запалену довгу запальничку через решітки для приготування, повз ароматизовані пластини та поруч із пальником (А).
- Натисніть на ручку керування пальником і повільно поверніть її проти годинникової стрілки до положення «старт/висока потужність».
- Перевірте, чи пальник горить, дивлячись крізь решітки для приготування та через виріз у ароматизованій пластині.
- Якщо пальник не запалюється протягом 4 секунд, поверніть ручку керування пальником у положення «вимкнено» та зачекайте п'ять хвилин, щоб газ вийшов, перш ніж намагатися знову запалити пальник.
- Якщо пальник запалюється, проблема полягає в системі запалювання. Зверніться до служби підтримки клієнтів WEBER щодо перевірки системи запалювання.

Використання запальнички з довгою рукою або довгого сірника для визначення, чи є потік газу до бічного пальника

Ця функція доступна лише на деяких моделях.

- Відкрийте кришку бічного пальника.
- Перевірте, чи всі ручки керування пальником (включно з рукою керування бічним пальником) знаходяться у вимкненому положенні. Перевірте, натиснувши та повернувши ручки за годинниковою стрілкою.

Примітка: Важливо, щоб усі ручки керування пальником були у вимкненому положенні, перед тим, як увімкнути балон зі зрідженим газом.

- Увімкніть подачу газу, повернувши вентиль балона проти годинникової стрілки або перемістивши важіль регулятора у положення "увімкнено", залежно від підключення вашого регулятора/балона.
- Тримайте запалену запальничку з довгим кінцем біля бічного пальника (В).
- Натисніть на ручку керування бічним пальником і повільно поверніть її проти годинникової стрілки до положення "старт/висока потужність".
- Перевірте, чи горить бічний пальник. Полум'я бічного пальника може бути важко побачити в яскравий сонячний день.
- Якщо бічний пальник не запалюється протягом 4 секунд, поверніть ручку керування бічним пальником у вимкнене положення, і зачекайте п'ять хвилин, щоб газ вийшов, перш ніж намагатися знову запалити пальник.
- Якщо пальник запалюється, зверніться до служби підтримки клієнтів WEBER щодо перевірки системи запалювання.

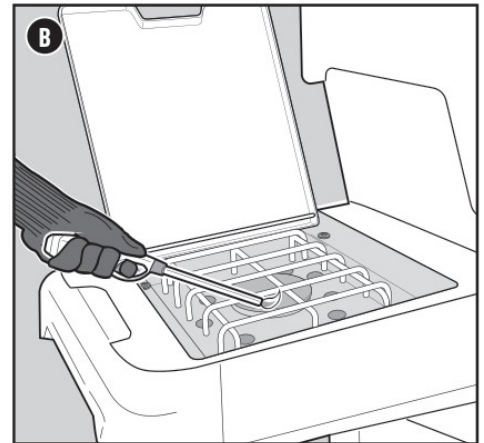
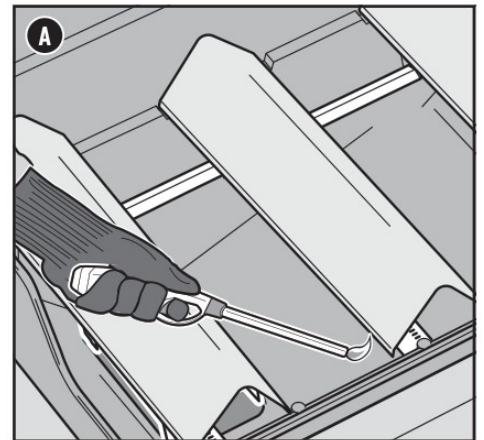
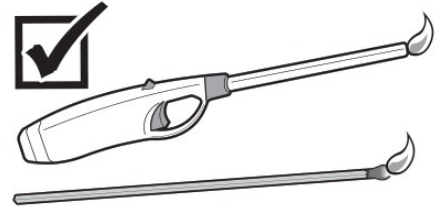



ПРОБЛЕМИ? ЗАПИТАННЯ? Не повертайте товар до магазину. Ми можемо допомогти.

**Дистриб'ютор та імпортер:
ТОВ "ЗЕЛЕНА ЛІНІЯ" Україна,
м. Одеса, пров. Бориса Айзенберга,
будинок 3, тел.: (048) 777-64 -75
www.weber-ukraine.com**



**Weber-Stephen Products LLC
www.weber.com**