



1100N • 1200N

1200N з компактною підставкою

## LPG ПОСІБНИК КОРИСТУВАЧА

Ми раді супроводжувати вас у вашій подорожі до блаженства грилювання. Завдяки нашим порадам та рекомендаціям ви отримаєте максимум від грилювання.

## ⚠ НЕБЕЗПЕКА

- Якщо ви відчуваєте запах газу: Перекрийте подачу газу до приладу.
- Загасіть весь відкритий вогонь.
- Відкрийте кришку.
- Якщо запах не зникає, відійдіть від приладу та негайно зверніться до постачальника газу або до пожежної служби. Витік газу може спричинити пожежу або вибух і призвести до серйозних або навіть смертельних травм і пошкодження майна.

## ⚠ НЕБЕЗПЕКА

- Ніколи не залишайте прилад без нагляду під час його роботи.
- Ніколи не використовуйте гриль, якщо в межах 60 см є легкозаймисті матеріали. До легкозаймистих матеріалів належать, наприклад, (оброблена) деревина на терасі або ганку.
- Ніколи не використовуйте прилад, якщо в межах 7,5 метрів є легкозаймисті рідини.
- У разі пожежі негайно відійдіть від приладу та зверніться до пожежної служби. Ніколи не намагайтеся загасити пожежу олією або водою. Недотримання цих інструкцій може призвести до пожежі, вибуху або опіків, а також до пошкодження майна та серйозних або навіть смертельних травм.

⚠ **ПОПЕРЕДЖЕННЯ:** Перед використанням гриля уважно виконайте всі кроки перевірки на герметичність, зазначені в цьому посібнику користувача. Це стосується навіть того, якщо гриль був зібраний дилером.

⚠ **ПОПЕРЕДЖЕННЯ:** Не запалюйте цей прилад, доки не прочитаєте розділ про ЗАПАЛЮВАННЯ ПАЛЬНИКА в цьому посібнику користувача.

**ЦЕЙ ГАЗОВИЙ ПРИЛАД ПІДХОДИТЬ ЛИШЕ ДЛЯ ВИКОРИСТАННЯ НА ВІДКРИТОМУ ПОВІТРІ. НІКОЛИ НЕ ВИКОРИСТОВУЙТЕ ЦЕЙ ГРИЛЬ НА ЧОВНАХ АБО В ЗАКРИТИХ ПРИМІЩЕННЯХ.**

Цей посібник користувача містить важливу інформацію щодо правильного складання та безпечного використання пристрою.

Перш ніж складати та використовувати пристрій, прочитайте та дотримуйтесь усіх попереджень та інструкцій.

**Встановлення та складання**

- ⚠ **НЕБЕЗПЕКА:** Цей гриль не призначений для встановлення в або на транспортних засобах для відпочинку чи човнах.
- ⚠ **ПОПЕРЕДЖЕННЯ:** Не використовуйте цей гриль, якщо всі деталі не встановлені на місці, а гриль не був належним чином зібраний відповідно до інструкцій зі складання.
- ⚠ **ПОПЕРЕДЖЕННЯ:** Не вбудовуйте цю модель гриля у будь-яку вбудовану або висувну конструкцію.
- ⚠ **ПОПЕРЕДЖЕННЯ:** Не модифікуйте прилад (гриль). Зріджений пропан не є природним газом. Перетворення або спроба використання природного газу в установці для зрідженого пропану або зрідженого пропану в установці для природного газу є небезпечною та призведе до анулювання гарантії.

**Експлуатація**

- ⚠ **НЕБЕЗПЕКА:** Використовуйте гриль лише на відкритому повітрі в добре провітрюваному приміщенні. НЕ ВИКОРИСТОВУЙТЕ гриль у гаражах, будівлях, критих доріжках, наметах, інших закритих приміщеннях або під легкозаймистими конструкціями.
- ⚠ **НЕБЕЗПЕКА:** НЕ ВИКОРИСТОВУЙТЕ гриль у транспортному засобі, в багажнику чи вантажному відсіку транспортного засобу. Це стосується, зокрема, але не виключно, автомобілів, вантажівок, універсалів, мінівенів, позашляховиків, караванів та човнів.
- ⚠ **НЕБЕЗПЕКА:** Тримайте легкозаймисті матеріали на відстані щонайменше 61 см від задньої або бічних частин гриля під час використання.
- ⚠ **НЕБЕЗПЕКА:** У зоні гриля не повинно бути легкозаймистих газів або рідин (наприклад, бензину, спирту тощо) або інших легкозаймистих матеріалів.
- ⚠ **НЕБЕЗПЕКА:** Прилад слід тримати подалі від легкозаймистих матеріалів під час роботи.
- ⚠ **НЕБЕЗПЕКА:** НЕ кладіть кришку гриля або будь-які інші легкозаймисті матеріали на гриль або в місце для зберігання під грилем, поки він використовується або ще гарячий.
- ⚠ **НЕБЕЗПЕКА:** У разі займання жиру негайно вимкніть усі пальники та тримайте кришку закритою, доки вогонь не загасне.
- ⚠ **ПОПЕРЕДЖЕННЯ:** Доступні частини можуть бути дуже гарячими. Тримайте дітей подалі.
- ⚠ **ПОПЕРЕДЖЕННЯ:** Вживання алкоголю, рецептурних та безрецептурних ліків, а також заборонених наркотиків може погіршити здатність споживача правильно та безпечно збирати, перемішувати, зберігати або експлуатувати гриль.
- ⚠ **ПОПЕРЕДЖЕННЯ:** Ніколи не залишайте гриль без нагляду під час попереднього розігріву або приготування на грилі. Завжди будьте обережні під час роботи з цим грилем. Вся камера гриля нагрівається під час використання.
- ⚠ **ПОПЕРЕДЖЕННЯ:** Під час роботи з грилем використовуйте термостійкі рукавички для гриля (з контактною термостійкістю рівня 2 або вище згідно з DIN EN 407).

**Важливо:** Уважно прочитайте ці інструкції, щоб ознайомитися з пристроєм, перш ніж підключати його до картриджа або газового балона.

Зберігайте цей посібник для подальшого використання.



## Перші кроки

- ⚠ **ПОПЕРЕДЖЕННЯ:** Не використовуйте пристрій під час переміщення
- ПОПЕРЕДЖЕННЯ:** Зберігайте електричні кабелі та газовий шланг подалі від нагрітих поверхонь.
- УВАГА:** Безпека продукту перевірена. Товар має лише сертифікат користування в конкретній країні. Зверніть увагу на код країни на зовнішній стороні коробки.
  - Цей гриль НЕ призначений для використання деревеного вугілля. Не підійдуть також брикети або лавові камені.

### Зберігання та/або невикористання

- ⚠ **ПОПЕРЕДЖЕННЯ:** після використання вимкніть запірний клапан газового балона.
- ПОПЕРЕДЖЕННЯ:** Балони з рідким газом пропан повинні зберігатися на вулиці і зберігати в недоступному для дітей місці.
- НЕ дозволяється їх тремати в будівлі, гаражі тощо, та зберігати в закритих приміщеннях.
- ПОПЕРЕДЖЕННЯ:** перевіряйте гриль після тривалого зберігання
- або перевірте наявність витоку газу перед використанням, якщо прилад не використовувався протягом тривалого часу і для блокування пальника.
  - Гриль можна зберігати лише в будівлі коли газовий картридж від'єднано від гриля та вийнято

Дякуємо, що обрали продукт WEBER.  
 Це гарантія безпечних, довговічних та надійних продуктів.  
 Ця добровільна гарантія від WEBER надається вам безкоштовно.  
 Вона містить всю необхідну інформацію, якщо вам знадобиться ремонт вашого продукту WEBER у малоймовірному випадку несправності або дефекту.  
**Відповідно до чинного законодавства, клієнт має різні права, якщо продукт дефектний. До них належать право на ремонт або заміну, зниження ціни та компенсацію.**  
 Наприклад, у Європейському Союзі діє дворічна гарантія з дати поставки продукту.  
 Це та інші законодавчі положення жодним чином не обмежують цієї гарантією. Натомість ця гарантія надає власнику додаткові права, що виходять за рамки законодавчих гарантійних положень.

### ДОБРОВОЛЬНА ГАРАНТІЯ WEBER

Компанія WEBER гарантує покупцеві продукту WEBER (або, у випадку подарунка чи рекламного товару, особі, яка отримала продукт), що продукт не матиме дефектів матеріалів протягом гарантійних термінів, зазначених нижче, за умови, що він буде зібраний та експлуатуватиметься відповідно до доданого посібника користувача.  
 (Примітка: Якщо ви загубите або загубите посібник користувача WEBER, онлайн-версія доступна на сайті [www.weber.com](http://www.weber.com) або на веб-сайті вашої країни, на який вас може бути перенаправлено.)  
 У разі нормального використання та обслуговування в одному приватному домогосподарстві, Weber зобов'язується за цією гарантією відремонтувати або замінити дефектні деталі протягом термінів, обмежень та винятків, зазначених нижче. У МЕЖАХ, ДОЗВОЛЕНИХ ЧИННИМ ЗАКОНОДАВСТВОМ, ЦЯ РОЗШИРЕНА ГАРАНТІЯ СТОСУЄТЬСЯ ЛИШЕ ПЕРВІСНОГО ПОКУПЦЯ. ЇЇ НЕ МОЖЕ БУТИ ПЕРЕДАНО НАСТУПНИКУ, ЯКЩО ВОНА НЕ Є ПОДАРУНКОМ АБО РЕКЛАМНОЮ ДІЯЛЬНІСТЮ, ЯК ЗАЗНАЧЕНО ВИЩЕ.

### ЗБОВ'ЯЗАННЯ ВЛАСНИКА ЗА ЦІЄЮ ГАРАНТІЄЮ

Також збережіть оригінал чека про продаж та/або оригінал рахунку-фактури.  
 Зазначена вище гарантія дійсна лише за умови, що власник поводитиметься з продуктом Weber з належною обережністю. Це включає дотримання всіх інструкцій зі складання, інструкцій з експлуатації та процедур профілактичного обслуговування, перелічених у супровідному посібнику користувача.  
 Гарантія також діє, якщо власник може довести, що дефект або несправність виникли незалежно від невиконання власником зобов'язань, перелічених вище. Якщо ви живете в прибережній зоні або зберігаєте продукт поблизу басейну, технічне обслуговування включає регулярне очищення та ополіскування зовнішньої поверхні, як описано в доданому посібнику користувача.

### ГАРАНТІЙНЕ ВИКОРИСТАННЯ/ВІДМОВА ВІД ГАРАНТІЇ

Якщо ви переконані, що на відповідну деталь поширюється ця гарантія, зверніться до служби підтримки клієнтів WEBER. Контактну інформацію можна знайти на нашому веб-сайті ([www.weber.com](http://www.weber.com) або на веб-сайті вашої країни, на який вас може бути перенаправлено).

WEBER проведе розслідування та, на власний розсуд, відремонтує або замінить дефектну деталь, на яку поширюється ця гарантія. Якщо ремонт або заміна неможливі, Weber може, на власний розсуд, замінити пошкоджений гриль на такий самий або вищої вартості. WEBER може попросити вас надіслати окремі деталі для перевірки.

Вартість доставки має бути сплачена заздалегідь.

Ця ГАРАНТІЯ втрачає чинність, якщо виникли пошкодження, псування, зміна кольору та/або іржа, за які WEBER не несе відповідальності, і які спричинені:

- Неправильним використанням, зміною, незаконним привласненням, навмисним пошкодженням, недбалістю, неправильним складанням або встановленням, а також невиконанням звичайного, регулярного технічного обслуговування
- Комахами (або павуками) та гризунами (наприклад,

куницями), що включає, серед іншого, пошкодження трубок пальника та/або газових шлангів

- Впливом солоного повітря та/або джерел хлору, таких як басейни або гідромасажні ванни
- Екстремальними погодними умовами, такими як град, урагани, землетруси, цунами або штормові хвилі, торнадо або сильні шторми

Використання та/або встановлення на вашому виробі WEBER деталей, які не є оригінальними, призведе до анулювання цієї гарантії. Будь-які пошкодження, що виникли в результаті цього, не покриваються цією гарантією.  
 Будь-які модифікації газового гриля, не схвалені компанією WEBER або не виконані уповноваженим компанією WEBER сервісним техніком, призведуть до анулювання цієї гарантії.

### ГАРАНТІЙНІ ТЕРМІНИ НА ВИРОБ

Котел:  
 5 років гарантії від іржі або прогорання  
 (2 роки гарантії від адгезії, вицвітання або зміни кольору фарби за винятком)

Кришка:  
 5 років гарантії від іржі або прогорання  
 (2 роки гарантії від адгезії, вицвітання або зміни кольору фарби за винятком)

Трубки пальника з нержавіючої сталі:  
 5 років гарантії від іржі або прогорання

Чавунні решітки гриля з порцеляновим покриттям:  
 5-річна гарантія від іржі або прогорання

Пластикові компоненти:  
 5 років, за винятком вицвітання та знебарвлення

Всі інші деталі:  
 2 роки

### ВІДМОВА ВІД ВІДПОВІДАЛЬНОСТІ

ОКРІМ ГАРАНТІЇ ТА ВІДМОВИ ВІД ВІДПОВІДАЛЬНОСТІ, ЯК ОПИСАНО В ЦЬОЇ ГАРАНТІЙНІЙ ЗАЯВІ, НЕ МАЄ ЯВНО ЗАЯВЛЕНИХ ПОДАЛЬШИХ ГАРАНТІЙ АБО ДОБРОВОЛЬНИХ ЗАЯВ ПРО ВІДПОВІДАЛЬНІСТЬ, НАДАНИХ ТУТ, ЯКІ ВИХОДЯТЬ ЗА МЕЖИ ЗАКОНОДАВЧОЇ ВІДПОВІДАЛЬНОСТІ, ЩО ЗАСТОСОВУЄТЬСЯ ДО WEBER.

ЦЯ ГАРАНТІЙНА ЗАЯВА ТАКОЖ НЕ ОБМЕЖУЄ ТА НЕ ВИКЛЮЧАЄ СИТУАЦІЇ АБО ПРЕТЕНЗІЇ, КОЛИ WEBER НЕСЕ ЗБОВ'ЯЗАННЯ ВІДПОВІДАЛЬНІСТЬ, ЯК ПРЕДПИСАНО ЗАКОНОМ. ЖОДНІ ГАРАНТІЇ НЕ ДІЮТЬ ПІСЛЯ ЗАКІНЧЕННЯ ВІДПОВІДАЛЬНИХ ПЕРІОДІВ ЦЬОЇ ГАРАНТІЇ. ЖОДНІ ІНШІ ГАРАНТІЇ, НАДАНІ БУДЬ-ЯКОЮ ОСОБОЮ, ВКЛЮЧАЮЧИ ДИЛЕРА АБО РОЗДІБНОГО ПРОДАВЦЯ, ЩОДО БУДЬ-ЯКОГО ПРОДУКТУ (ТАКІ ЯК БУДЬ-ЯКІ «РОЗШИРЕНІ ГАРАНТІЇ»), НЕ ПОВ'ЯЗАНІ З ОФІЦІЙНОЮ ГАРАНТІЄЮ WEBER. ВИНЯТКОВИМ ЗАСОБОМ ПРАВОВОГО ЗАХИСТУ ЗА ЦІЄЮ ГАРАНТІЄЮ Є РЕМОНТ АБО ЗАМІНА ДЕТАЛІ АБО ВИРОБУ. ЗА ЖОДНИХ ОБСТАВИН ЗА ЦІЄЮ ГАРАНТІЄЮ ВІДШКОДУВАННЯ НЕ БУДЕ ПЕРЕВИШУВАТИ СУМУ ЦІНИ ПОКУПКИ ПРОДАНОГО ВИРОБУ WEBER. ВИ БЕРЕТЕ НА СЕБЕ РИЗИК ТА ВІДПОВІДАЛЬНІСТЬ ЗА ВТРАТИ, ПОШКОДЖЕННЯ, АБО ТРАВМИ, ЗАПОДІЯНІ ВАШОМУ МАЙНУ ТА/АБО ІНШИМ ОСІБ ТА ЇХНЬОМУ МАЙНУ, ЩО ВИНИКЛИ ВНАСЛІДОК НЕПРАВИЛЬНОГО ВИКОРИСТАННЯ АБО ЗЛОВЖИВАННЯ ВИРОБОМ АБО НЕДОТРИМАННЯ ІНСТРУКЦІЙ, НАДАНИХ WEBER У СУПРОВІДЖЕНОМУ ПОСІБНИКУ ВЛАСНИКА. НА ДЕТАЛІ ТА АКСЕСУАРИ, ЗАМІНЕНІ ЗА ЦІЄЮ ГАРАНТІЄЮ, НАДАЄТЬСЯ ГАРАНТІЯ ЛИШЕ ПРОТЯГОМ ЗАЛИШКУ ВИЩЕЗГАДАНОГО ГАРАНТІЙНОГО ПЕРІОДУ. ЦЯ ГАРАНТІЯ СТОСУЄТЬСЯ ЛИШЕ ПРИВАТНИХ БУДИНКІВ АБО КВАРТИР І НЕ СТОСУЄТЬСЯ ГРИЛІВ WEBER, ЩО ВИКОРИСТОВУЮТЬСЯ В КОМЕРЦІЙНИХ, КОМУНАЛЬНИХ АБО БАГАТОБУДИНКОВИХ ПРИМІЩЕННЯХ, ТАКИХ ЯК РЕСТОРАНИ, ГОТЕЛІ, КУРОРТІ АБО ОРЕНДОВАНА НЕРУХОМІСТЬ. WEBER МОЖЕ ЧАС ВІД ЧАСУ ЗМІНЮВАТИ ДИЗАЙН СВОЄЇ ПРОДУКЦІЇ. НІЩО, ЩО МІСТИТЬСЯ В ЦЬОЇ ГАРАНТІЇ, НЕ ТЛУМАЧИТЬСЯ ЯК ЗБОВ'ЯЗАННЯ WEBER ВНЕСТИ ТАКІ ЗМІНИ ДИЗАЙНУ ДО РАНІШЕ ВИРОБЛЕНИХ ПРОДУКТІВ, А ТАКІ ЗМІНИ НЕ ТЛУМАЧАТЬСЯ ЯК ВИЗНАННЯ ТЕ, ЩО ПОПЕРЕДНІ ДИЗАЙНИ БУЛИ ДЕФЕКТНИМИ.



## ПЕРШІ КРОКИ

### Важлива інформація про підключення рідкого пропану та газу

Що таке зріджений нафтовий газ (ЗНГ)?

Зріджений нафтовий газ, також відомий як LPG або автогаз, або просто пропан чи бутан, – це легкозаймистий продукт на основі нафти, який використовується для розпалювання гриля.

За помірних температур і тисків він є газоподібним.

Однак, під помірним тиском у контейнері, такому як картридж, він є рідким. Коли тиск з картриджа скидається, рідина негайно випаровується і таким чином стає газоподібною.

Інструкції щодо безпечного поводження з одноразовими картриджами

- Не використовуйте пошкоджені, пом'яті або іржаві картриджі.
- Навіть на перший погляд порожній картридж може містити газ. Картридж необхідно транспортувати та зберігати відповідно.
- Картриджі не можна кидати, і з ними потрібно поводитися дуже обережно.
- Ніколи не зберігайте картридж у місцях, де температура може досягати 51°C (картридж буде занадто гарячим, щоб торкатися його великими руками). Наприклад, НІКОЛИ не залишайте картридж в автомобілі в спекотний день.
- Картриджі слід зберігати в недоступному для дітей місці.
- Щоразу, коли ви знову підключаєте картридж, проводите перевірку на герметичність у місці з'єднання між регулятором і картриджем. Наприклад, щоразу, коли ви підключаєте картридж, проводите перевірку на герметичність.
- Зона навколо картриджа має бути чистою та без сміття.
- Під час роботи з газовим картриджем або його заміни переконайтеся, що поблизу немає джерел займання.
- Завжди закривайте газовий регулювальний клапан регулятора перед тим, як зняти регулятор.
- Заміняйте газовий картридж на відкритому повітрі та на відстані від інших людей.

### Що таке регулятор?

Ваш газовий гриль оснащений регулятором тиску.

Це пристрій, який дозволяє регулювати тиск газу та підтримувати його на постійному рівні.

### Підключення регулятора

- Довжина шланга не повинна перевищувати 1,50 метра.
- Шланг не повинен бути перегнутий.
- Замінійте гнучкий шланг з інтервалами, встановленими національними нормами.
- Усі деталі, загерметизовані виробником, ЗАБОРОНЕНО модифікувати споживачеві.
- Будь-які модифікації приладу потенційно небезпечні.

### Встановлення картриджа

Використовуйте лише одноразові бутанові або пропанові картриджі місткістю від 430 г до 460 г. Картридж повинен мати клапан, що відповідає стандарту EN 417, як показано (А).

Перед підключенням до газового балона перевірте наявність та стан ущільнень (між приладом та газовим балоном).

1) Переконайтеся, що ручка керування пальником знаходиться в положенні **ВИМКНЕНО**.

Для цього натисніть і утримуйте ручку, а потім поверніть її за годинниковою стрілкою у відповідне положення.

2) Переконайтеся, що газовий регулювальний клапан закрито, повернувши його за годинниковою стрілкою, доки він щільно не закріпиться (В).

3) Вставте картридж у регулятор і поверніть його за годинниковою стрілкою, щоб закріпити його (С).

4) Переконайтеся, що тримач картриджа встановлено. Потім вставте газовий картридж у тримач картриджа (D).

### Видалення картриджа

Коли картридж порожній і його потрібно замінити, дотримуйтесь цих інструкцій щодо його видалення.

1) Переконайтеся, що ручка керування пальником знаходиться в положенні **ВИМК**. Для цього натисніть і утримуйте її, а потім поверніть за годинниковою стрілкою у відповідне положення.

2) Переконайтеся, що газовий регулювальний клапан вимкнено, повернувши його за годинниковою стрілкою до клацання.

3) Відкрутіть картридж від регулятора, повернувши його проти годинникової стрілки, та зніміть його з гриля.

### Зберігання та/або транспортування

Виймайте картридж, коли: 1) він порожній, 2) гриль транспортується, 3) гриль зберігається в гаражі або іншому закритому приміщенні, 4) гриль не використовується.

• Ніколи не зберігайте від'єднаний картридж у будівлі, гаражі або іншому закритому приміщенні.

• Ніколи не зберігайте та не транспортуйте від'єднаний картридж у грилі.

Після тривалого зберігання або невикористання гриля важливо дотримуватися цих інструкцій:

- Перед використанням газового гриля WEBER слід перевірити наявність витоків газу та замінені у трубі пальника. (Див. розділи «ПЕРЕВІРКА НА ВИТОКИ ГАЗУ» та «ЩОРІЧНЕ ТЕХНІЧНЕ ОБСЛУГОВУВАННЯ».)
- Переконайтеся, що ділянки під камерою гриля та знімним піддоном для крапель не містять сміття, яке може перешкодити горінню та потоку повітря.
- Також слід перевірити сітку від павуків/комах на наявність можливих засмічень. (Див. розділ «ЩОРІЧНЕ ТЕХНІЧНЕ ОБСЛУГОВУВАННЯ».)

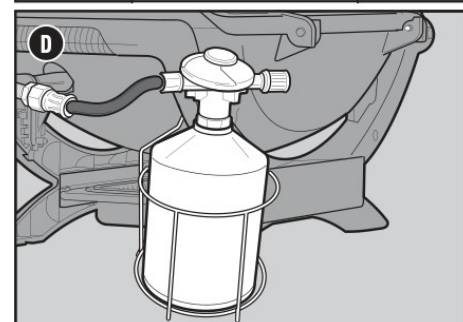
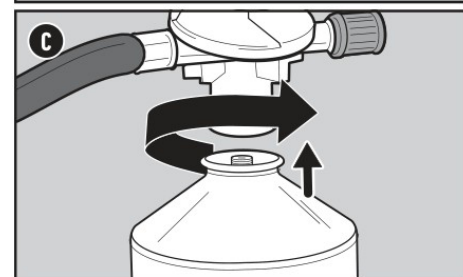
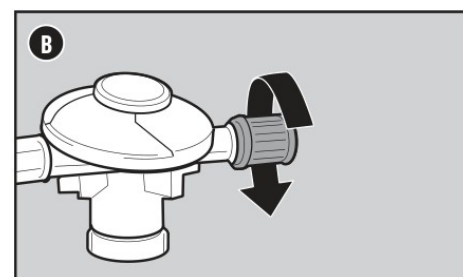
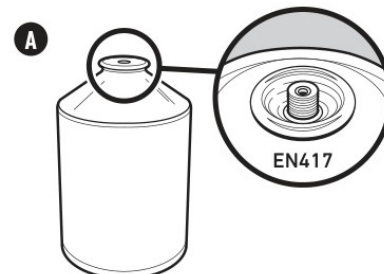
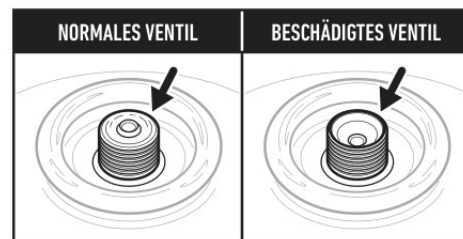

⚠ **УВАГА:** Використовуйте лише газові балони WEBER Q або інші балони, схвалені відповідно до DIN EN 417, з маркуванням 80% бутану/20% пропану.

⚠ **УВАГА:** Затягуйте лише вручну. Надмірне затягування може пошкодити муфту регулятора та клапан балона. Це може спричинити витік газу або перервати подачу газу. Перевірте ущільнення перед підключенням нового газового балона до приладу.

⚠ Не використовуйте прилад, якщо він має пошкоджені або зношені ущільнення, протікає або пошкоджений і не працює належним чином.

⚠ Газові балони слід замінювати в добре провітрюваному приміщенні, бажано на відкритому повітрі, подалі від джерел займання, таких як відкрите полум'я, запальні лампи та електричні вогні, а також на безпечній відстані від інших людей.

⚠ **ПОПЕРЕДЖЕННЯ:** Підключення інших типів газових балонів може бути небезпечним.

⚠ **ВАЖЛИВО:** Ми рекомендуємо замінювати газовий шланг на вашому газовому грилі кожні п'ять років. У деяких країнах може знадобитися замінювати газовий шланг частіше. У цьому випадку застосовуються відповідні національні правила.

Щоб отримати запасні шланги, регулятори та клапанні вузли, зверніться до місцевого представника служби підтримки клієнтів. Ви можете знайти відповідну контактну інформацію на нашому вебсайті.

Увійдіть на сайт [weber.com](http://weber.com).

⚠ Цей прилад не підходить для встановлення або підключення до магістрального газопостачання.



## Перші кроки

### Що таке тест на герметичність?

Після підключення картриджа необхідно провести перевірку на герметичність. Перевірка на герметичність дозволяє надійно визначити, чи витікає газ після підключення картриджа.

Паливна система вашого гриля має заводські з'єднання, які були ретельно перевірені на герметичність. Пальники також пройшли перевірку полум'я. WEBER рекомендує проводити комплексну перевірку на герметичність після встановлення та після кожного відключення та повторного підключення подачі газу. Слід перевірити такі з'єднання:

- З'єднання між картриджем та регулятором.
- З'єднання між регулятором та шлангом регулятора.
- З'єднання між шлангом регулятора та клапаном.

### Перевірка на наявність витоків газу

1. Переконайтеся, що ручка керування пальником вимкнена. Для цього натисніть і утримуйте її, потім поверніть її за годинниковою стрілкою у положення «ВИМК.» (A).

2) Увімкніть подачу газу, повернувши газовий регулювальний клапан проти годинникової стрілки (B).

3) Змочіть з'єднання (C) мильним розчином.

Використовуйте розпилювач, щітку або ганчірку. Ви можете приготувати мильний розчин самостійно, змішавши 20% рідкого мила з 80% води. Або ж ви можете придбати розчин у відділі сантехніки господарського магазину.

4) Якщо утворюються бульбашки, є витік.

- а) Якщо витік знаходиться в картриджі (D), зніміть картридж. НЕ ВИКОРИСТОВУЙТЕ ГРИЛЬ.

Встановіть інший картридж і знову перевірте з'єднання на наявність витоків за допомогою мильного розчину. Якщо витік не зникає, зніміть картридж. НЕ ВИКОРИСТОВУЙТЕ ГРИЛЬ. Зверніться до місцевого представника служби підтримки клієнтів. Ви можете знайти їхню контактну інформацію на нашому веб-сайті.

б) Якщо витік знаходиться на регуляторі або клапані пальника (E), перекрийте подачу газу. **НІКОЛИ НЕ НАМАГАЙТЕСЯ ЗАТЯГНУТИ РЕГУЛЯТОР. НЕ ВИКОРИСТОВУЙТЕ ГРИЛЬ.** Зверніться до місцевого представника служби підтримки клієнтів. Ви можете знайти їхню контактну інформацію на нашому веб-сайті.

Якщо є витік, зверніться до місцевого представника служби підтримки клієнтів. Ви можете знайти їхню контактну інформацію на нашому веб-сайті.

5) Якщо бульбашки не утворюються, перевірка на герметичність завершена:

- а) Промийте з'єднання водою.

**ПРИМІТКА:** Оскільки деякі розчини для перевірки на герметичність є трохи корозійними, включаючи мильний розчин, усі з'єднання слід промити водою після перевірки на герметичність.

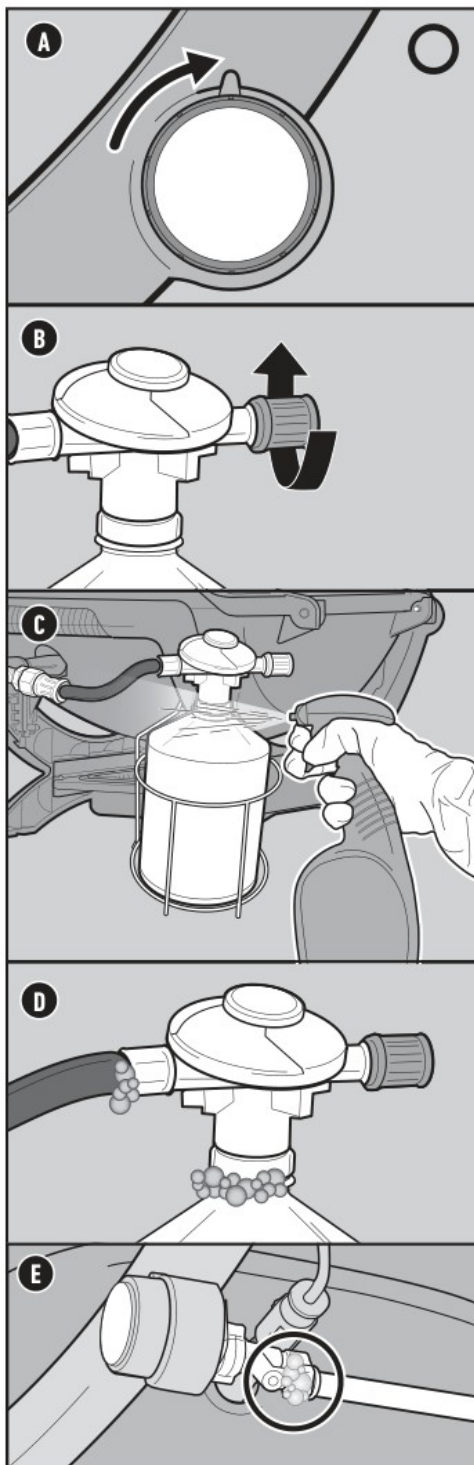

### Налаштування ручки керування пальником



**⚠ НЕБЕЗПЕКА:** Не використовуйте відкритий вогонь під час перевірки на герметичність. Переконайтеся, що під час перевірки на герметичність немає відкритого вогню або іскор.

**⚠ НЕБЕЗПЕКА:** Витік газу може спричинити пожежу або вибух.

**⚠ НЕБЕЗПЕКА:** Не використовуйте гриль, якщо є витік газу.  
**⚠ НЕБЕЗПЕКА:** Якщо ви бачите, відчуваєте запах або чуєте витік газу з балона зі рідким пропаном:

- 1) Відійдіть від балона зі рідким пропаном.
- 2) Не намагайтеся вирішити проблему самостійно.
- 3) Зателефонуйте до пожежної служби.



### Розпалювання гриля

Розпалювання основного пальника за допомогою запалювання Система запалювання запалює пальник іскрою від електрода запалювання. Енергія для іскри генерується натисканням кнопки запалювання. Запальник клацне.

- 1) Відкрийте кришку гриля (A).
- 2) Переконайтеся, що ручки керування пальником знаходяться в положенні ВИМКНЕНО. Щоб перевірити, натисніть на ручки та поверніть їх за годинниковою стрілкою (B).

**Примітка:** Важливо, щоб усі ручки керування пальником були в положенні ВИМКНЕНО, перш ніж відкрити балон зі зрідженим пропаном.

- 3) Відкрийте подачу газу, повернувши газовий регулювальний клапан проти годинникової стрілки (C).
- 4) Натисніть на ручку керування основним пальником та поверніть її проти годинникової стрілки в положення «Пуск/Високий» (D).
- 5) Натисніть червону кнопку запалювання кілька разів, щоб вона клацала кожного разу (E).
- 5) Натисніть і утримуйте кнопку електронного запалювання (F). Ви почуєте клацання.

6) Перевірте, чи горить пальник, подивившись крізь решітку для приготування їжі. Ви повинні побачити полум'я.

7) Якщо пальник не запалюється протягом п'яти секунд, поверніть ручку керування пальником у положення ВИМК, та зачекайте п'ять хвилин, поки газ розсіється, перш ніж спробувати знову запалити пальник.

Якщо вам не вдається запалити пальник за допомогою запалювання, зверніться до розділу «ВИРІШЕННЯ НЕСПРАВНОСТЕЙ». Там ви знайдете інструкції щодо ручного запалювання гриля за допомогою сірника, щоб визначити точну причину проблеми.

### Попереднє розігрівання гриля

Для успішного приготування на грилі важливо попередньо розігріти гриль. Попереднє розігрівання запобігає прилипанню їжі до решіток гриля. Це гарантує, що решітки достатньо гарячі для належного обсмажування. Це також спалює будь-які залишки від останнього сеансу приготування на грилі.

- 1) Відкрийте кришку гриля.
- 2) Запаліть гриль відповідно до інструкцій щодо запалювання в цьому посібнику користувача.
- 3) Закрийте кришку.
- 4) Поверніть ручки керування пальником у положення «Пуск/Висока потужність» та попередньо розігрівайте гриль протягом 10-15 хвилин або доки термометр гриля не покаже 260°C (D).
- 5) Після завершення попереднього розігріву ви можете налаштувати ручку керування пальником на потрібний режим приготування на грилі.

### Вимкнення пальника

- 1) Натисніть ручку керування пальником всередину та повністю поверніть її за годинниковою стрілкою у положення ВИМК.
- 2) Від'єднайте подачу газу.

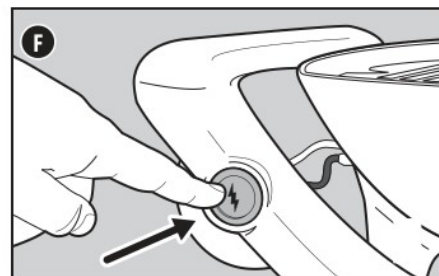
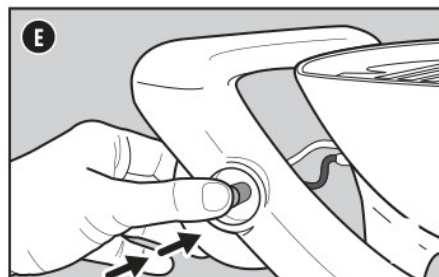
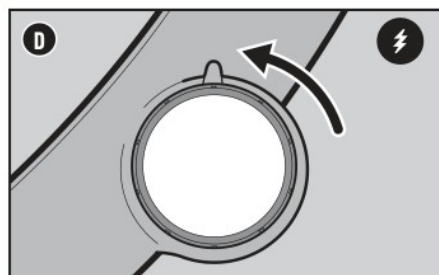
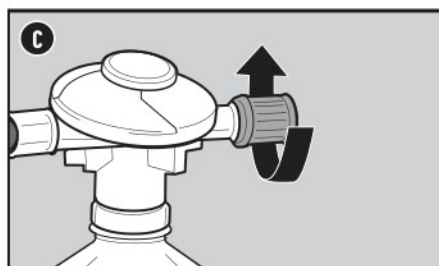
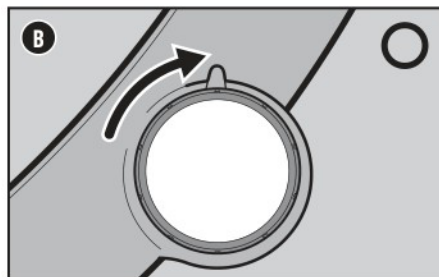
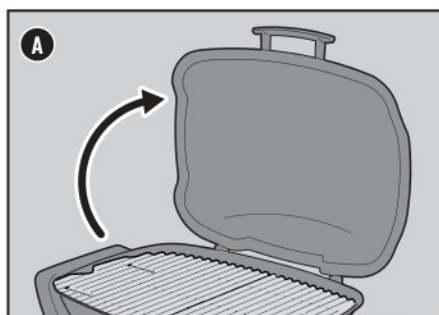

- ⚠ **ПОПЕРЕДЖЕННЯ:** Тримайте кришку відкритою під час процесу запалювання.
- ⚠ **ПОПЕРЕДЖЕННЯ:** Не нахиляйтеся над відкритим грилем під час запалювання або приготування на грилі.
- ⚠ **ПОПЕРЕДЖЕННЯ:** Якщо перший пальник не запалюється протягом п'яти секунд, поверніть ручку керування пальником у положення ВИМК. Зачекайте п'ять хвилин, поки витік газу розсіється. Потім повторіть процес запалювання.



## ОСОБЛИВОСТІ У СЕРІЇ Q

Усі функції з першого погляду



Деякі з перелічених функцій доступні лише на вибраних моделях.

### • Вбудований термометр

Знання температури всередині гриля в будь-який час дозволяє точно регулювати нагрівання за потреби.

### • Бічні столики

Бічні столики дозволяють легко дістатися до сервірувальних тарілок, приправ та приладдя для гриля. Повісьте необхідні інструменти для гриля на гачки, щоб вони були легкодоступними, а робоча поверхня була в порядку. Столики можна зручно зберігати.

### • Сумісність з WEBER CONNECT

Завдяки термометру, підключеному до застосунку WEBER CONNECT, ви можете постійно контролювати свою їжу за допомогою показників температури в режимі реального часу на своєму мобільному пристрої. (Аксесуари продаються окремо.)

### Зберігання столів

Два бічні столи можна зберігати для зручного транспортування та економії місця при зберіганні гриля. Залежно від придбанної моделі, бічні столи можна зняти та зберігати під камерою гриля.

### Знімні столи

Ця функція доступна лише на деяких моделях. Витягніть бічні столи з їхнього фіксованого положення та зберігайте їх під камерою гриля.

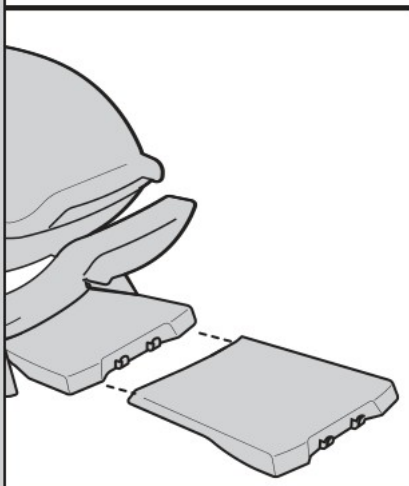
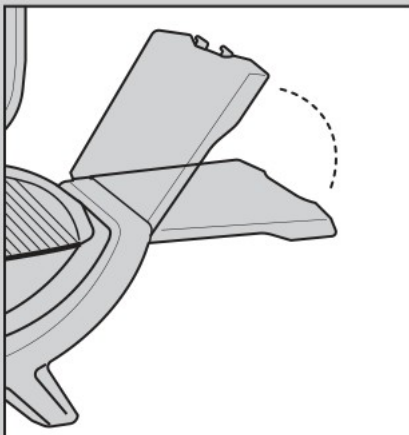

### Гачок для зберігання газового шланга

Надійно зберігає гнучкий газовий шланг.

Важливо: Завжди закріплюйте газовий шланг на панелі гриля за допомогою гачка для зберігання, коли він не підключений до газового балона та під час транспортування.

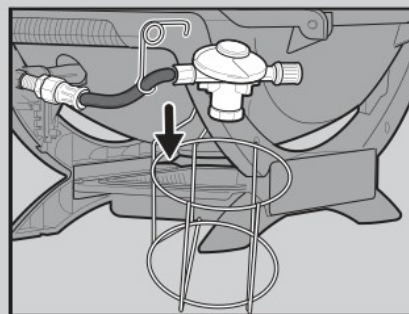

### Сумісний з WEBER CONNECT

Ця функція доступна лише на деяких моделях.

Ці інтегровані конструктивні особливості підтримують сумісний термометр WEBER CONNECT Smart Grill. (Аксесуари продаються окремо.)

### Розташування на боковому столику

Відведена зона на боковому столику містить магнітну поверхню для кріплення сумісних пристроїв WEBER CONNECT.

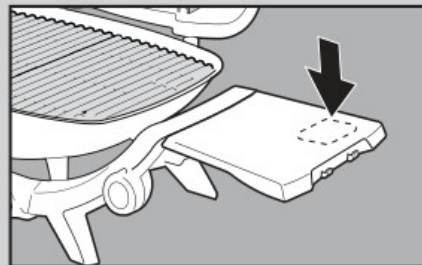

### Розташування датчика температури навколишнього середовища

Прикріпіть датчик температури навколишнього середовища до вбудованих кронштейнів у кришці, щоб виміряти температуру гриля під час приготування на грилі.

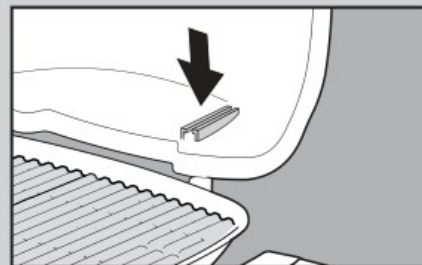

### Тримачі для датчиків

Зручне зберігання на задній рамі для сумісних футлярів для датчиків температури

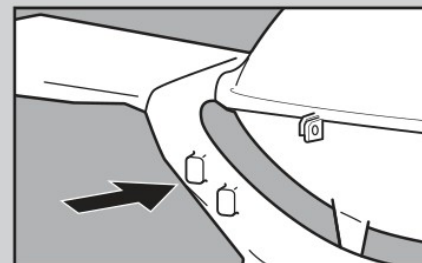



## ДОГЛЯД ЗА ВИРОБОМ

### Очищення та обслуговування

#### Очищення внутрішньої частини гриля

Якщо гриль не обслуговується регулярно, його продуктивність з часом може знижуватися. Низькі температури, нерівномірний розподіл тепла та прилипання їжі до решіток гриля є ознаками того, що гриль потребує очищення та обслуговування.

Гриль слід ретельно очистити перед зберіганням або принаймні двічі на рік. Якщо гриль використовується постійно, його може знадобитися чистити кожні три місяці.

Переконайтеся, що гриль вимкнений та охолонув.

Почніть з очищення внутрішньої частини гриля – працюйте зверху вниз.

#### Очищення кришки

Іноді на внутрішній стороні кришки можна виявити пластівці, схожі на фарбу. Під час використання з випарованого жиру та диму утворюється вуглець, який осідає на внутрішній стороні кришки. Цей відклад з часом відшаровується та буде схожим на фарбу. Відкладення нетоксичні. Однак, якщо ви не чистите кришку регулярно, вони можуть потрапити на вашу їжу.

1) Видаліть обвуглений жир з внутрішньої сторони кришки (A) за допомогою щітки для гриля з нержавіючої сталі. Щоб мінімізувати утворення подальших відкладень, ви можете протерти кришку зсередини кухонним рушником після приготування на грилі, поки гриль ще теплий (не гарячий).

#### Очищення решіток гриля

Якщо ви очистили решітки гриля, як рекомендовано, перед кожним використанням, на них має бути лише мінімальний залишок.

1) Зніміть залишки з решіток гриля щіткою для гриля з нержавіючої сталі (B).

#### Очищення пальника

Дві області пальника мають вирішальне значення для оптимальної роботи: вентиляційні отвори (невеликі отвори вздовж пальника) та сітки від комах/качанів на кінцях пальника. Для забезпечення безпечної роботи ці області необхідно тримати в чистоті.

#### Очищення отворів пальника

1) Зніміть решітки для приготування їжі та відкладіть їх.

2) Використовуйте щітку для гриля з нержавіючої сталі для очищення зовнішньої сторони пальників. Почистіть щіткою підняті отвори пальника (C). Не чистіть щіткою вздовж трубки, оскільки це лише перемістить бруд з одного отвору пальника до іншого.

3) Будьте обережні, щоб не пошкодити електрод запалювання під час очищення. Обережно почистіть щіткою навколо електрода.

#### Очищення сітки від павуків/комах

1) Знайдіть кінець пальника за панеллю керування там, де він з'єднується з клапаном.

2) Послабте гвинт у верхній частині дощозахисного кожуха, а потім зніміть дощозахисний кожух з пальника (лише в деяких моделях) (D).

3) Очистіть сітку від павуків/комах на пальнику м'якою щіткою (E).

4) Знову встановіть дощозахисний кожух на кінець пальника та закріпіть його гвинтом.

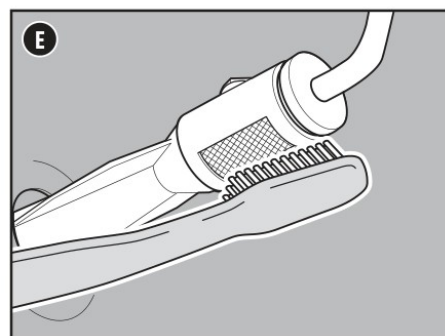
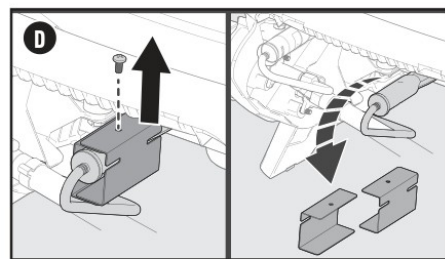
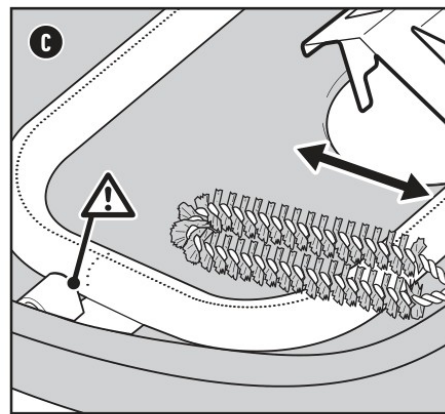
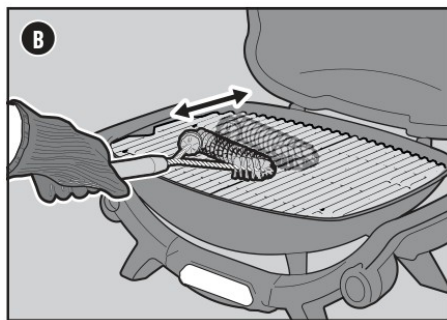
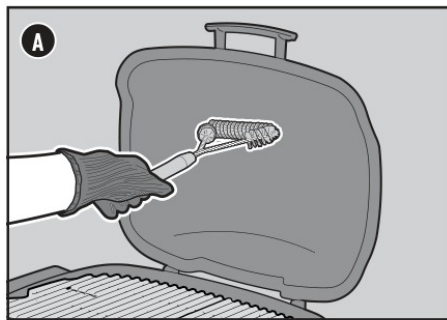

## ЗАПАСНІ ЧАСТИНИ

Зверніться до місцевого дилера або відвідайте веб-сайт

[www.weber.com](http://www.weber.com)

щоб отримати запасні частини

### Розмір форсунки пальника та дані про споживання

1100N • 1200N моделі

РОЗМІР ІНЖЕКТОРА

ДАНІ ПРО ВИТРАТУ ПАЛИВА

Зовнішній пальник 0,89 мм

3,4 кВт бутан  
243 г/год бутан

⚠️ НЕБЕЗПЕКА: НЕ ЗАСТИЛАЙТЕ знімний піддон для жиру або котел гриля алюмінієвою фольгою.

⚠️ НЕБЕЗПЕКА: Перед кожним використанням перевіряйте знімний піддон для жиру та піддон для крапель на наявність залишків жиру. Видаліть надлишки жиру, щоб запобігти його займанню.

⚠️ ПОПЕРЕДЖЕННЯ: Будьте обережні, знімаючи піддон для крапель та утилізуючи гарячий жир.

⚠️ ПОПЕРЕДЖЕННЯ: Використовуйте термостійкі рукавички для гриля (з показником контактної термостійкості 2 або вище згідно з DIN EN 407) під час роботи з грилем.

⚠️ ПОПЕРЕДЖЕННЯ: Регулярно перевіряйте щітки для гриля на наявність вільних щетинок та надмірного зносу. Замініть щітку для гриля, якщо ви виявите вільні щетинки на решітках гриля або в щітці. WEBER рекомендує купувати нову щітку для гриля зі щетиною з нержавіючої сталі на початку кожного сезону гриля.

⚠️ ПОПЕРЕДЖЕННЯ: Якщо ви помітили будь-які пошкодження шланга, гриль не можна використовувати. Використовуйте для заміни лише запасний шланг, схвалений WEBER.

⚠️ ПОПЕРЕДЖЕННЯ: Завжди переконайтеся, що вентиляційні отвори навколо газового балона чисті та не засмічені.

⚠️ ПОПЕРЕДЖЕННЯ: Тримайте газовий шланг подалі від нагрітих поверхонь.



## ДОГЛЯД ЗА ВИРОБОМ

### Очищення камери гриля

Перевірте котел гриля на наявність накопичення жиру та залишків їжі. Надмірне накопичення може спричинити пожежу.

1) Зніміть решітку для приготування їжі та відкладіть її.  
2) Використовуйте пластиковий скребок, щоб зіскребіти залишки з боків та дна котла гриля у лійку для жиру в нижній частині камери гриля (F).

Отвір у нижній частині котла спрямовує залишки у знімний піддон для жиру.

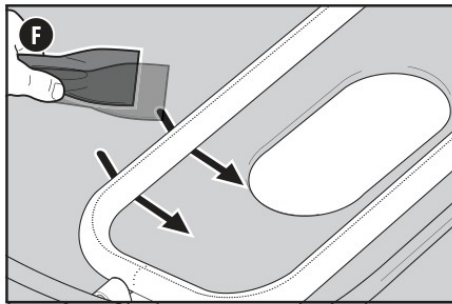

### Очищення системи управління жиром

Система управління жиром складається зі знімного піддону для жиру та одноразового піддону для крапель (G). Ці компоненти розроблені таким чином, щоб їх можна було легко знімати, чистити та замінювати. Ці кроки дуже важливі щоразу, коли ви готуєте на грилі.

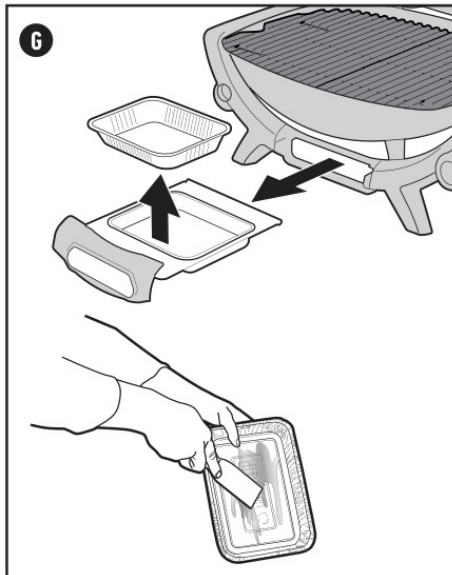

### Очищення зовнішньої частини гриля

Зовнішня частина гриля може містити поверхні з нержавіючої сталі, пофарбованого алюмінію та пластику. WEBER рекомендує такі методи залежно від типу поверхні.

### Очищення пофарбованих алюмінієвих поверхонь та пластикових компонентів

Для очищення пофарбованих алюмінієвих та пластикових компонентів використовуйте теплу мильну воду та паперові рушники або ганчірку. Спочатку протріть поверхні. Потім промийте та висушіть їх.

### Очищення зовнішньої частини гриля в агресивному середовищі

Якщо ваш гриль піддається впливу особливо суворого середовища, вам потрібно частіше чистити зовнішню частину гриля. Кислотні дощі, хімікати для басейнів та солоня вода можуть спричинити іржу. Протріть зовнішню частину гриля теплою мильною водою. Потім ретельно промийте та висушіть поверхню.

⚠ **ПОПЕРЕДЖЕННЯ:** Вимкніть гриль і зачекайте, поки він повністю охолоне, перш ніж розпочати ретельне очищення.

⚠ **ПОПЕРЕДЖЕННЯ:** Під час очищення пальників ніколи не використовуйте щітку, яка вже використовувалася для очищення решіток для приготування їжі. Не вставляйте гострі предмети в отвори пальників.

⚠ **УВАГА:** Наступні засоби для чищення НЕ підходять для очищення гриля: абразивні поліролі або лаки для нержавіючої сталі, кислотні засоби для чищення, уайт-спірит або ксилол, засоби для чищення духовок, абразивні засоби для чищення (засоби для чищення кухні) або абразивні губки для чищення.

### Перевірка шланга

Шланг необхідно регулярно перевіряти.

1) Переконайтеся, що гриль вимкнено та охолонуло.  
2) Перевірте шланг на наявність тріщин, пористих ділянок та порізів (A). Якщо ви виявите будь-які пошкодження шланга, гриль не можна використовувати.

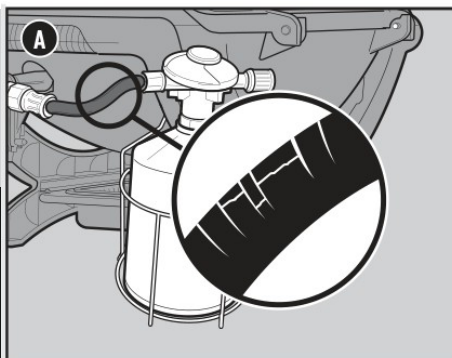

⚠ **ПОПЕРЕДЖЕННЯ:** Якщо ви помітили будь-які пошкодження шланга, не використовуйте гриль.

Використовуйте для заміни лише запасний шланг, схвалений WEBER.

### Правильні форми полум'я пальників

Пальник вашого гриля налаштовано на заводі на правильну суміш повітря та газу. Коли пальник працює належним чином, ви побачите певний візерунок полум'я. Полум'я має жовтий кінчик (A) і переходить від світло-блакитного (B) до темно-синього полум'я (C).

⚠ **ПОПЕРЕДЖЕННЯ:** Заблоковані та брудні отвори можуть перешкоджати повній подачі газу та призвести до пожежі (D) у газових клапанах та навколо них.

Це може спричинити серйозне пошкодження вашого гриля.

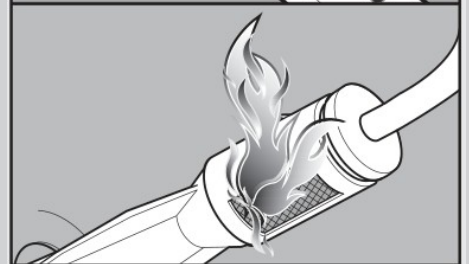
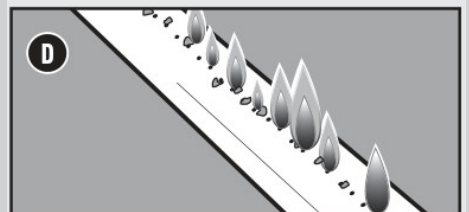
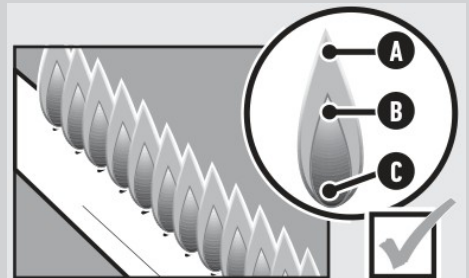

### Захисні сітки від павуків

Повітряні отвори пальника (E) оснащені сітками з нержавіючої сталі. Вони запобігають плетінню павутин або будівництву гнізд павуками або комахами в зоні вентури пальника. Ці гнізда можуть перешкоджати нормальному потоку газу та спричинити зворотний потік газу з повітряних отворів пальника. Ознаками такого засмічення є запах газу разом із жовтим та слабким полум'ям пальника. Ці засмічення можуть спричинити пожежу в газовому клапані та навколо нього, а також призвести до серйозного пошкодження гриля. Пил та бруд можуть накопичуватися на зовнішній стороні сіток від павуків/комах та обмежувати потік кисню до пальників. Тримайте сітки від комах у чистоті. Дотримуйтеся інструкцій «Очищення сіток від павуків/комах» у розділі «Догляд за виробом».

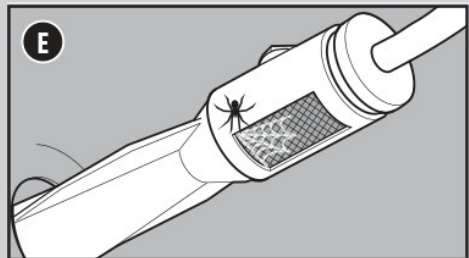

⚠ **ПОПЕРЕДЖЕННЯ:** Не намагайтеся ремонтувати будь-які газопровідні або газоспалюючі деталі, компоненти запалювання або конструктивні елементи, не звернувшись попередньо до служби підтримки клієнтів Weber-Stephen Products LLC для отримання інформації про процедури ремонту.

⚠ **УВАГА:** Отвори трубки пальника повинні бути правильно розташовані над отворами клапана.



## Гриль не розпалюється.

ПОМИЛКА

- Пальник не запалюється, навіть якщо було виконано інструкції щодо запалювання, наведені в розділі «Експлуатація» цього посібника користувача.

### ПРИЧИНА

### РІШЕННЯ

Є проблема з постачанням газу.

Якщо гриль не запалюється, спочатку перевірте, чи газ проходить через пальники. Для цього дотримуйтесь інструкцій у розділі «Перевірка надходження газу до пальників за допомогою сірника».

Якщо вам не вдається запалити пальник запальничкою з довгим кінчиком, дотримуйтесь інструкцій щодо відключення та повторного підключення газового балона.

Виникла проблема з системою запалювання.

Якщо гриль не запалюється, спочатку перевірте, чи газ проходить через пальники. Дотримуйтесь інструкцій у розділі «Перевірка надходження газу до пальників за допомогою сірника».

Якщо він запалюється сірниками, перевірте стан батареї (лише для електронного запалювання) та з'єднання кабелю запалювання.

## Ручне запалювання гриля

- 1) Відкрийте кришку гриля.
- 2) Переконайтеся, що ручки керування пальником знаходяться в положенні ВИМК. Щоб перевірити, натисніть на ручки та поверніть їх за годинниковою стрілкою.  
**Примітка:** Важливо, щоб усі ручки керування пальником були в положенні ВИМК, перш ніж відкривати балон зі зрідженим пропаном.
- 3) Увімкніть подачу газу. Для цього поверніть вентиль газового балона проти годинникової стрілки або важіль регулятора в положення УВИМК. Це залежить від того, як регулятор підключено до газового балона.
- 4) Запаліть сірник і тримайте полум'я під отвором для сірника (A).
- 5) Поки сірник горить, натисніть на головну ручку керування пальником і поверніть її проти годинникової стрілки в положення «Пуск/Висока потужність».
- 6) Перевірте, чи пальник горить, подивившись крізь решітку гриля.
- 7) Якщо пальник не запалюється протягом п'яти секунд, поверніть ручку керування пальником у положення ВИМК і зачекайте п'ять хвилин, поки газ розсіється, перш ніж спробувати знову запалити пальник.
- 8) Якщо пальник запалюється, проблема полягає в системі запалювання. Для п'єзозапальників перевірте з'єднання проводів запалювання (B). Для електронних запальників перевірте стан батареї та з'єднання проводів запалювання (C). Переконайтеся, що батарейка типу AAA (лише лужна) у справному стані та правильно вставлена. Деякі батарейки мають захисну пластикову плівку. Цю плівку необхідно зняти перед вставленням батарейки. Не плутайте плівку з наклейкою на батарейці.

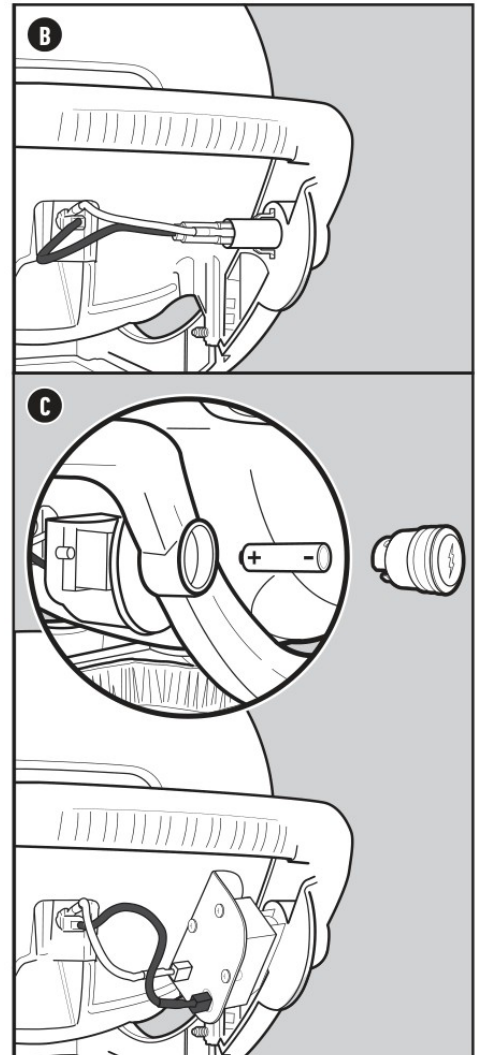
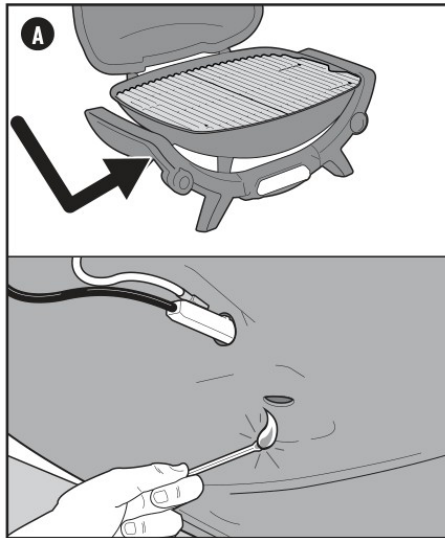



# ЗАПАСНІ ЧАСТИНИ

0 - 1100N LPG - EMEA - 080124

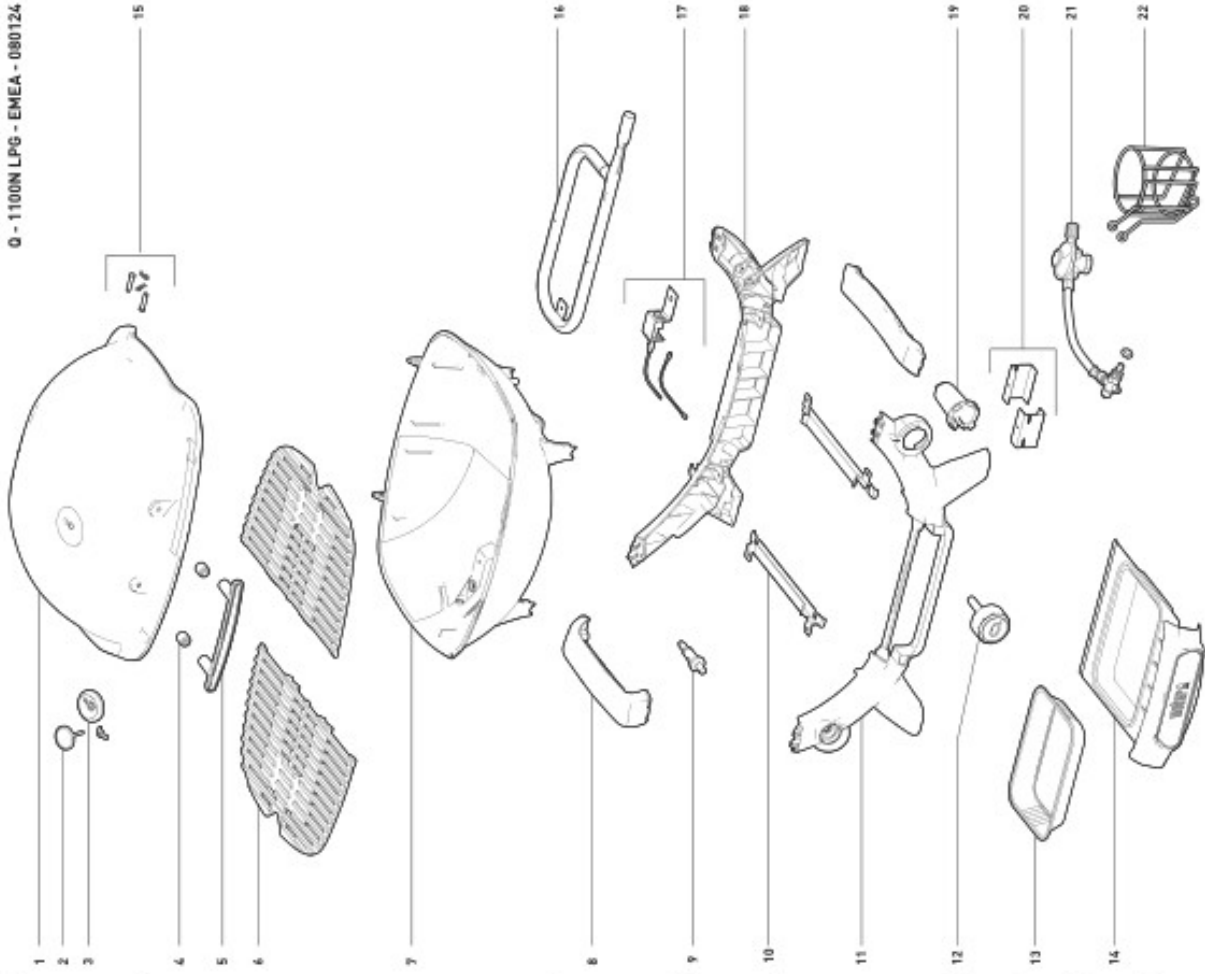

0 - 1200N LPG - EMEA - 080124

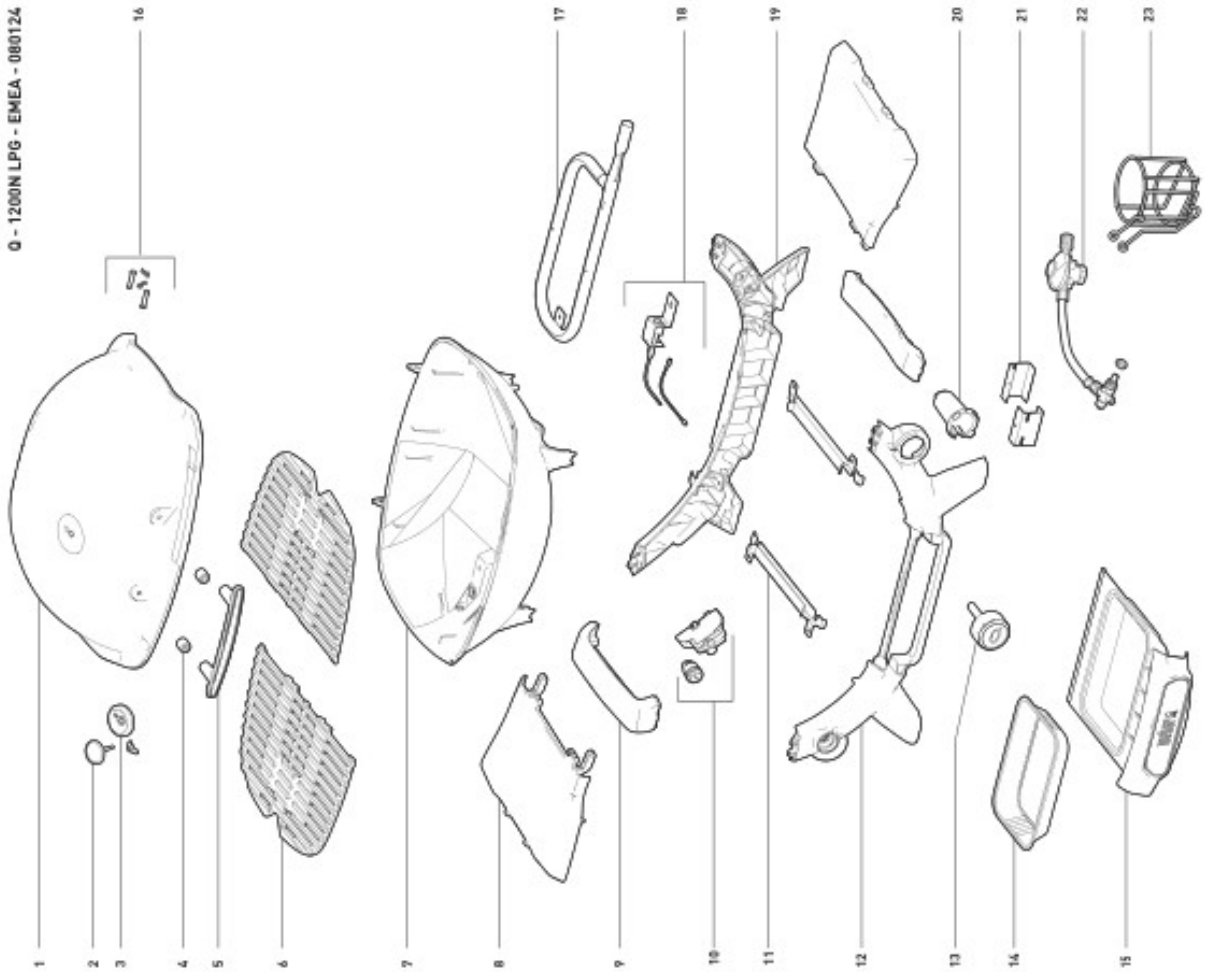



Q - 1200N LPG wSTAND - EMEA - 080124

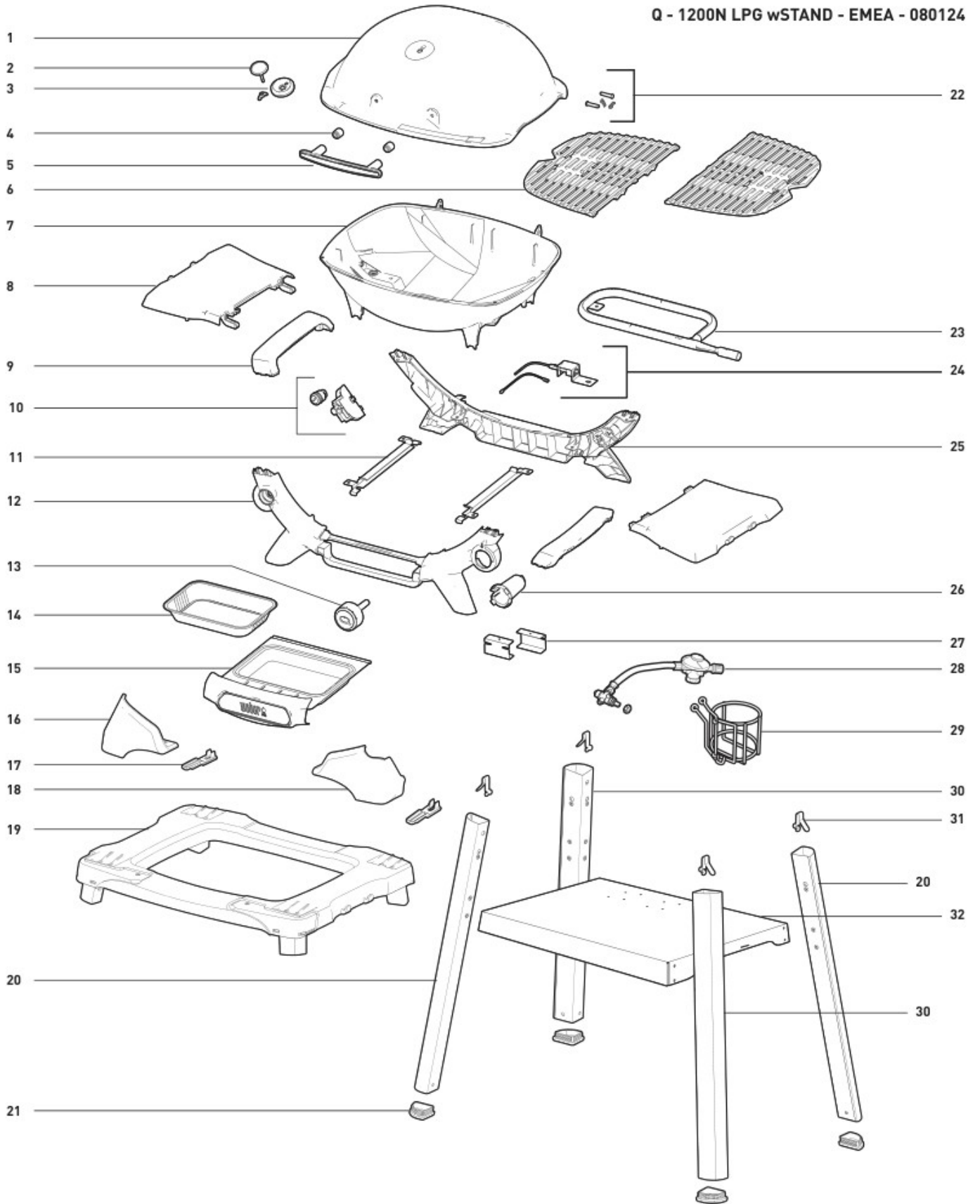

## СЛУЖБА ПІДТРИМКИ КЛІЄНТІВ

Якщо проблеми не зникають,  
зверніться до представника  
служби підтримки клієнтів у  
вашому регіоні.

Відповідну контактну інформацію  
можна знайти на сайті  
[weber-ukraine.com](http://weber-ukraine.com).



**ПРОБЛЕМИ? ЗАПИТАННЯ? Не повертайте товар до магазину. Ми можемо допомогти.**

Дистриб'ютор та імпортер:  
ТОВ "ЗЕЛЕНА ЛІНІЯ" Україна,  
м. Одеса, пров. Бориса Айзенберга,  
будинок 3, тел.: (048) 777-64 -75